



Zubehörkatalog





Willkommen in der Welt des Zubehörs von Husqvarna® VIKING®

Die Leidenschaft zur Nähmaschine und Ihre Freude, all unsere kreativen Funktionen zu nutzen bringen uns täglich auf neue Ideen. Unser Nähstudio in Husqvarna, Schweden ist immer bereit für neue Herausforderungen. Wir hören, was Sie möchten, denn all unsere Produkte sind von Hobbyschneider für Hobbyschneider gemacht. Wir wissen von was wir sprechen. Jedes Produkt wird von uns auf verschiedensten Materialien mehrmals getestet und geht erst dann in den Fachhandel, wenn wir zufrieden sind. Präzision bei der Verarbeitung ist für uns genauso wichtig wie eine einfache Bedienung. Sie sollen sich voll und ganz auf Ihre kreativen Ideen konzentrieren und sich nicht lange mit Montage von Zubehörteilen beschäftigen.

So finden Sie das richtige Zubehör für Ihre Maschine:

Alle Nähmaschinenmodelle finden Sie auf Seite 3. Jeder Nähmaschine ist einer Kategorie, in Form von Buchstaben zugeordnet. Dann können Sie gemütlich in Ihrem Katalog stöbern, denn das Zubehör, welches mit dem Buchstaben Ihrer Nähmaschine versehen ist, kann verwendet werden.

Besuchen Sie uns auf www.husqvarnaviking.com

- Um diesen Katalog jederzeit online anschauen zu können
- Oder um sich für den Newsletter rund um Neuheiten zu unseren Produkten zu registrieren
- Sie sind Besitzerin einer Sticksoftware oder möchten es gerne werden? Dann können Sie sich auch für unseren Extra-Softwarenewsletter registrieren.

Übrigens: Für noch mehr Inspiration gibt es die Kundenzeitung „Tuchföhlung“ von Husqvarna® VIKING® im teilnehmenden Fachhandel. >



INHALTSVERZEICHNIS

Husqvarna® VIKING® Näh- und Stickmaschinen	2
Husqvarna® VIKING® Sticksoftware	4
Allgemeines Nähen	10
Heimtextilien	25
Dekoratives Nähen	32
Nähen im Nostalgiestil	50
Quilten	58
Sticken	76
Sonstiges Zubehör	90
Nähen mit der Overlock und dekorative Effekte	97
Nähen mit der Overlock und Coverstich	110
Husqvarna® VIKING® Nadeln	118



Husqvarna® VIKING®

NÄH - UND STICKMASCHINEN

Die Abbildungen auf dieser Seite zeigen Ihnen, welche Nähfüße und Zubehörteile zu Ihrem Husqvarna® VIKING® Nähmaschinenmodell passen. Die Anwendungen sind Schritt-für-Schritt auf den nachfolgenden Seiten erklärt und illustriert.

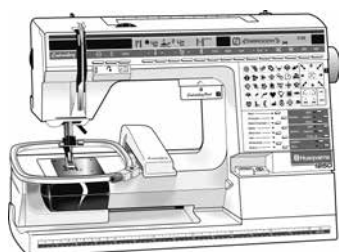

① ORCHIDEA™, I250, #I+, I200, I100, I090, I070, I070 S, I050.

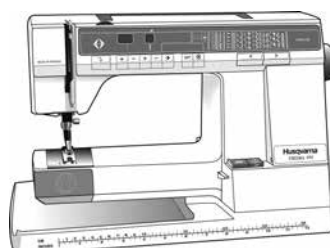

② 990 S, 990, 980, 960, 950 S, 950, 945, 940.

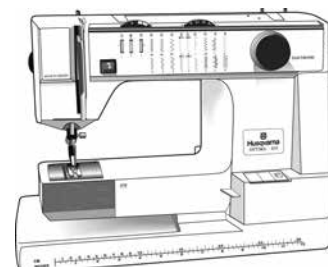

③ 630, 620, 610, I90, I85, I80, I50, I20.

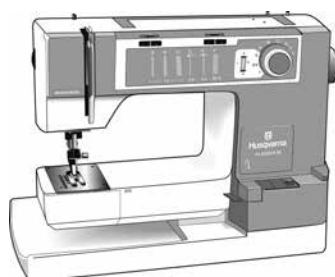

④ 105, I00, 95, 90.

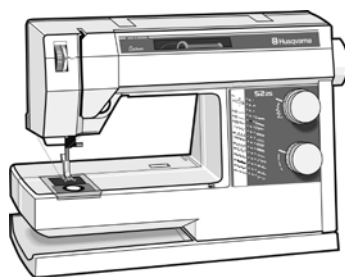

⑤ PRELUDE™ 360, PRELUDE™ 340, DAISY™ 335, 330, 325, 320, 315, 310, HUSQVARNA® VIKING® 250, 230, 225/215, 210, 205, SCANDINAVIA™ I00, EDEN ROSE™ 250M, TRIBUTE™ I40M, I45M. EMERALD™ I22, I18, I16.

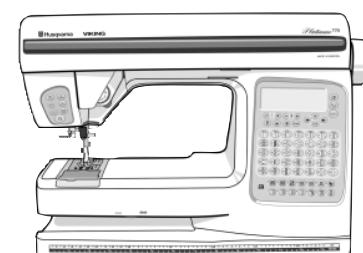

⑥ PLATINUM™ 955 E, 950 E, PLATINUM™ Plus 775, 770, 755 Quilt, 750 Quilt, 735, 730, 715, ROSE™ 605, 600, IRIS™, LILY™ 555, 550, 545, 540, 535, 530, HUSQVARNA® VIKING® 500, INTERLUDE™ 445, 435, FREESIA™ 425, 415, HUSQVARNA® VIKING® 400, 350, SCANDINAVIA™ 400, 300, 200, EMERALD™ 203, I83. DESIGNER JADE™ 35. JADE™ 20, OPAL™ 650, 670, TRIBUTE™ I45C.

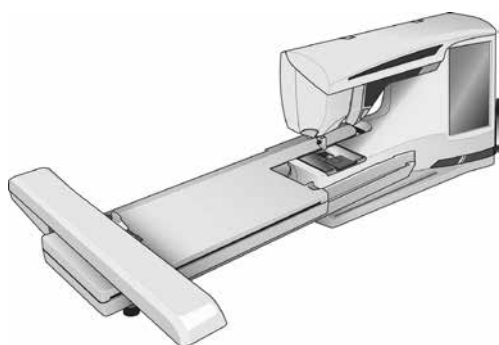

⑦ DESIGNER DIAMOND *Royale*™, DESIGNER DIAMOND *deLuxe*™, DESIGNER DIAMOND™, DESIGNER RUBY *Royale*™, DESIGNER RUBY *deLuxe*™, DESIGNER RUBY™ DESIGNER TOPAZ™ 50, 40, 30, 25, 20, DESIGNER™ SE, DESIGNER™ SE Limited Edition, DESIGNER™ I, II, QUILT DESIGNER™, QUILT DESIGNER™ II, SAPPHIRE™ 965Q, 960Q, 930, 875Q, 870Q, 855, 850, 835, 830, DESIGNER BRILLANCE™ 80, BRILLANCE™ 75Q, OPAL™ 690Q, EDEN ROSE™ 250C, TRIBUTE™ I40C.

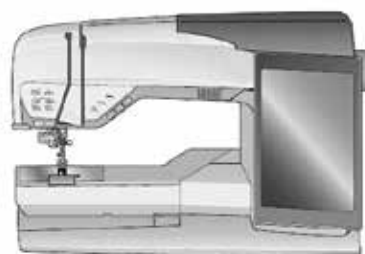

⑧ DESIGNER EPIC™, EPIC™ 980Q.

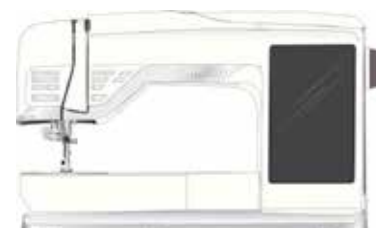

⑨ DESIGNER EPIC 2™,



Husqvarna® VIKING®

STICKSOFTWARE

Grenzenlose Kreativität für individuelle Designs mit der Sticksoftware PREMIER+™ 2 – das perfekte System zum Gestalten und Realisieren traumschöner Stickideen. Ihrer Kreativität sind keine Grenzen gesetzt. Mit wenigen Mausklicks gestalten Sie tolle Designs, die Sie dann ganz einfach auf Ihre Näh- und Stickmaschine übertragen und danach abstickern können.



PREMIER+™ 2 ULTRA

Art.-Nr. 920474096

Dieses professionelle Sticksoftware-System enthält ein umfassendes Paket an Stickschriften, Wizards und unterstützende Tools zum Gestalten von Stickdesigns. Es verfügt zusätzlich über exklusive Funktionen und individuelle Verzier-Optionen. Gestalten oder verändern Sie Stickereien oder Quiltblöcke. Sie haben volle Kontrolle über Sticheffekte. Verändern Sie Stichwinkel und gestalten Sie präzise Füllbereiche oder Umrandungen mit der einzigartigen Bezier-Funktion. PREMIER+™ 2 ULTRA ist die ultimative Sticksoftware für grenzenlose Kreativität. (Umfasst 11 Module, 5 davon sind exklusiv.)

PREMIER+™ 2 ULTRA UPGRADE

Art.-Nr. 920480096

Auch als Upgrade von
4D/5D/6D und Premier+™ Ultra/Premier/Suite erhältlich

- Ein Programmsystem für die Betriebssysteme Windows und Mac
- Aktualisiertes Mac-System zur Unterstützung neuer Funktionen von PREMIER+ und PREMIER+™ 2
- Neuer Cross Stitcher für Windows und Mac
- Software- anstatt Hardware-Zugriffsschutz (KEIN DONGLE!)
- Einbindung von mySewnet™
- Font Manager für Schriften – perfekte Verwaltung von Schriftarten
- Funktion „Project in the Hoop“
- Dreh-Ziehpunkte für eine einfache Befüllung der Stickflächen mit Musterfüllungen
- Bezier-Bogen-Funktion für die exakte Konturbearbeitung
- Word Sculpt Wizard



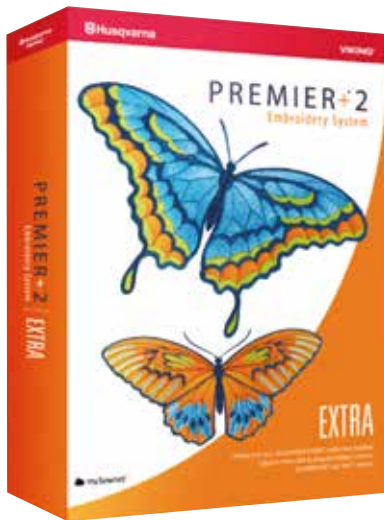

PREMIER+™ 2 EXTRA

Art.-Nr. 920475096

Gestalten Sie Designs, PhotoStitch-Stickereien und Quiltblöcke automatisch. Mit der Funktion „Project in the Hoop“ können Sie Ihre Projekte individuell direkt im Stickrahmen gestalten. Die Schritt-für-Schritt-Anleitung erklärt Ihnen, wie. Lassen Sie sich Designs mit Verzierungen wie z. B. Pailletten, Applikationen oder Stoffhintergründen schon vor dem Stickern anzeigen. Für eine realistische Ansicht des späteren Stickergebnisses können Sie schon vor Stickbeginn die Farben Ihres Designs anpassen. Fügen Sie Schriftzüge und Verzierungen hinzu oder gestalten Sie bequem Worte, die sich an eine bestimmte Form anpassen lassen.

All das und noch viel mehr ist möglich mit PREMIER+™ 2 EXTRA (3 Module).

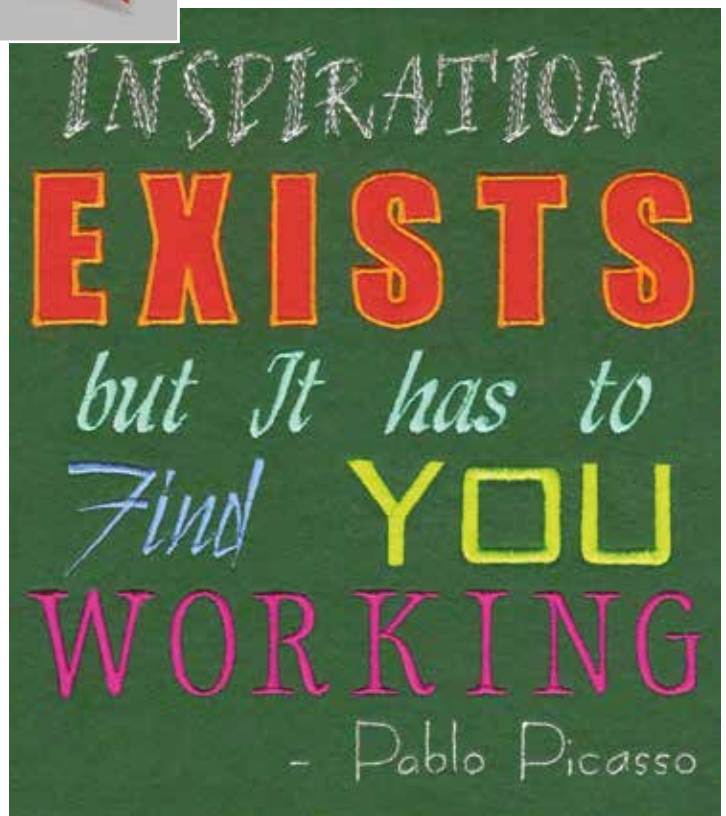

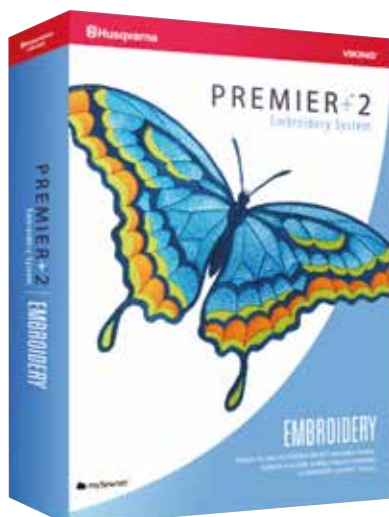

PREMIER+™ 2 EMBROIDERY

Art.-Nr. 920476096

Alle grundlegenden Funktionen zum Gestalten Ihrer individuellen Stickdesigns. Vergrößern/Verkleinern, drehen, duplizieren Sie Designs, fügen Sie Schriftzüge hinzu und verzieren Sie Ihre Stickereien mit Motivstichen oder Umrandungen. Für eine realistische Ansicht des späteren Stickergebnisses können Sie schon vor Stickbeginn die Farben Ihres Designs anpassen.

Realisieren Sie Ihr nächstes Projekt mit PREMIER+™ 2 EMBROIDERY. (2 Module)

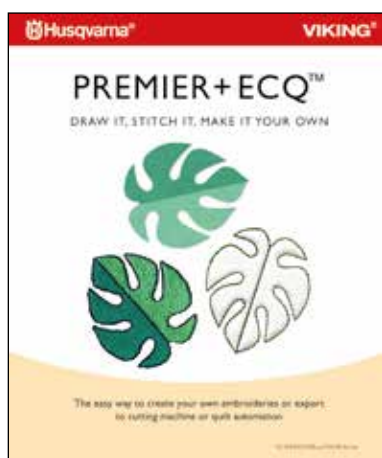

PREMIER+™ ECQ

Art.-Nr. 920581096

Das PREMIER+™ ECQ eignet sich für alle, die Lust am Zeichnen, an Grafiken und am Designen in vereinfachter Form und Anwendung haben. Für alle Neueinsteiger ist PREMIER+™ ECQ das ideale Programm.





PREMIER+™ 2 EMBROIDERY

Alle grundlegenden Funktionen zum Gestalten Ihrer individuellen Stickdesigns. Vergrößern/verkleinern, drehen, duplizieren Sie Designs, fügen Sie Schriftzüge hinzu und verzieren Sie Ihre Stickereien mit Motivstichen oder Umrandungen. Für eine realistische Ansicht des späteren Stickergebnisses können Sie schon vor Stickbeginn die Farben Ihres Designs anpassen. Realisieren Sie Ihr nächstes Projekt mit PREMIER+™ 2 EMBROIDERY (2 Module)
Art.-Nr. 920476096



PREMIER+™ 2 EXTRA

Gestalten Sie Designs, PhotoStitch-Stickereien und Quiltblöcke automatisch. Mit der Funktion „Project in the Hoop“ können Sie Ihre Projekte individuell direkt im Stickrahmen gestalten. Die Schritt-für-Schritt-Anleitung erklärt Ihnen, wie. Lassen Sie sich Designs mit Verzierungen wie z. B. Pailletten, Applikationen oder Stoffhintergründen schon vor dem Sticken anzeigen. Für eine realistische Ansicht des späteren Stickergebnisses können Sie schon vor Stickbeginn die Farben Ihres Designs anpassen. Fügen Sie Schriftzüge und Verzierungen hinzu oder gestalten Sie bequem Worte, die sich an eine bestimmte Form anpassen lassen. All das und noch viel mehr ist möglich mit PREMIER+™ 2 EXTRA (3 Module).
Art.-Nr. 920475096



PREMIER+™ 2 ULTRA

Dieses professionelle Sticksoftware-System enthält ein umfassendes Paket an Stickschriften, Wizards und unterstützende Tools zum Gestalten von Stickdesigns. Es verfügt zusätzlich über exklusive Funktionen und individuelle Verzierungsoptionen. Gestalten oder verändern Sie Stickereien oder Quiltblöcke. Sie haben volle Kontrolle über Sticheffekte. Verändern Sie Stichwinkel und gestalten Sie präzise Füllbereiche oder Umrandungen mit der einzigartigen Bezier-Funktion. PREMIER+™ 2 ULTRA ist die ultimative Sticksoftware für grenzenlose Kreativität. (Umfasst 11 Module, 5 davon sind exklusiv.)
Art.-Nr. 920474096

FUNKTIONEN: PREMIER+™ 2 Embroidery System



Anordnen, drehen und spiegeln von Designs	●	●	●
Größe ändern mit gleichbleibender Stichtichte	●	●	●
Erstellen von Endlosstickereien	●	●	●
Funktion „Encore“ bei Formen und Linien	●	●	●
Personalisieren mit ExpressMonogram	●	●	●
mySewnet™ Cloud-Speicher	●	●	●
Automatische Hintergrundfüllung bei Quiltblöcken		●	●
Einfarbiger linearer PhotoStitch		●	●
ExpressDesign aus Clipart-Objekten		●	●
Individuelle „In-the-hoop“-Projekte		●	●
Teilen großer Stickprojekte		●	●
Zeichnen und ausschneiden von Applikationsformen		●	●
Hinzufügen von Perlen, Pailletten und Hoflix-Kristallen		●	●
Vorschau auf Kleidungshintergründen		●	●
Gestalten von Word Sculpt-Designs			●
PhotoStitch mit Vollfarb-, Sepia-, Einfarb- und Farbkacheffekten			●
Anpassen von Einzelstichen oder ganzen Füllbereichen			●
Stammbaumdiagramme zum Sticken			●
Erweiterte Kreuzstichfunktion mit Rück- und Knötchenstichen			●
ExpressDesign aus Clipart-Objekten mit individueller Anpassung			●
Gestalten mit QuickStitch- und Freihandfunktionen			●
Moderne Bezier-Bogen-Funktionen			●
Verwenden vorhandener Füllmuster/Motivstiche oder gestalten Sie eigene Freistehende Spitzeneffekte mit Richelieu Optiken oder mit Spezialfüllungen und Motivstichen			●
Markierungen für Ausrichtungsstiche für Projekte, die exakt platziert werden			●
Kontur-, Spiral-, MultiWave-, Echo-, Gebogene Cross-hatch- und Quiltfüllungen			●





ALLGEMEINES

NÄHEN

Mit dem Zubehör von Husqvarna® VIKING® gelingen Nähideen leicht und sie sehen absolut professionell aus: realisieren Sie saubere Kantenverarbeitung, Knopflöcher, Säume, Steppnähte, Reißverschlüsse und vieles mehr.



TRANSPARENTER NAHTZUGABENFUSS

Art.-Nr. 413034845

① ② ③ ④ ⑤ ⑥ ⑦ ⑧ ⑨

Sorgt für einen saubereren Nahtverlauf beim Zusammenfügen zweier Stoffteile. Sämtliche Nahtzugaben des Projekts werden gleich breit. Das Kantenlineal führt den Fuß und die vier Markierungen unterstützen die Einhaltung des gewünschten Nahtmaßes.

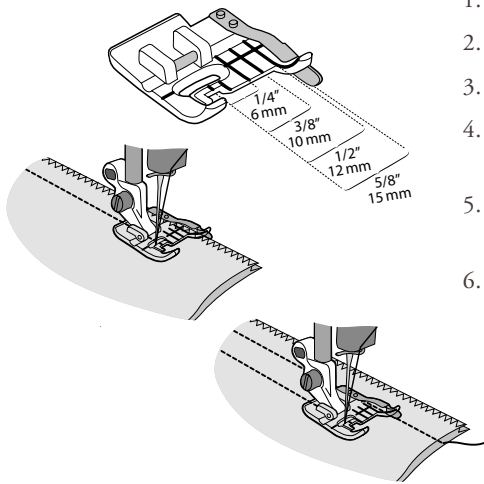

1. Nähgarn als Ober- und Unterfaden in die Nähmaschine einfädeln.
2. Den Transparenter Nahtzugabenfuß einsetzen.
3. Zum Zusammennähen von Stoffteilen: Die Teile rechts auf rechts aufeinander legen.
4. Den Stoff so unter den Nähfuß legen, dass die Metallführung an der Stoffkante verläuft. So entsteht eine 1,5 cm breite Nahtzugabe.
5. Den Nähfuß senken und nähen. Die Führung folgt der Stoffkante und es entsteht eine Naht mit sauberer, exakter Nahtzugabe.
6. Die vier weiteren roten Markierungen auf dem Nähfuß sind für zusätzliche Nähte oder schmalere Nahtzugaben gedacht.





KANTENNÄHFUSS J

Art.-Nr. 412380645

① ② ③ ④ ⑤ ⑥ ⑦ ⑧

Art.-Nr. 68011495

⑨

Der Nähfuß J wird für Versäuberungsnähte mit seitlichem Nadelaus Schlag verwendet. Er verhindert, dass sich der Stoff zusammenzieht oder kräuselt. Der Metallsteg an der Nähfußkante verhindert, dass sich die Stoffkante rollt. Der Kantennähfuß J eignet sich für viele Overlock- und Kanten-Versäuberungsstiche.

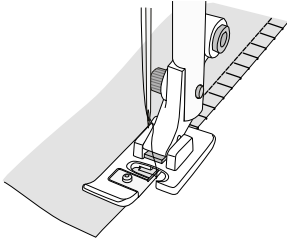

1. Kantennähfuß J einsetzen.
2. Overlock- oder Versäuberungsstich wählen. Am Handrad drehen und sicherstellen, dass die Nadel nicht auf den Steg des Nähfußes trifft. Falls erforderlich, die Stichbreite verändern.
3. Nähen.



BLINDSTICHFUSS EINSTELLBAR

Art.-Nr. 412976645

① ② ③ ④ ⑤ ⑥ ⑦ ⑧

Der einstellbare Blindstichfuß ist seitlich verstellbar. Damit lässt sich genau regulieren, wie viel Stoff beim Säumen erfasst werden soll.

1. Den einstellbaren Blindstichfuß einsetzen.
2. Den Saum gemäß den Anleitungen für unsichtbares Säumen legen. Von der Seite gesehen entspricht der gelegte Bruch einem S.
3. Den Saum unter dem Nähfuß anlegen und das orangefarbene Rädchen am Blindstichfuß nach rechts bzw. links drehen, um den Nähfuß seitwärts zu bewegen, bis die Nadel gerade eben einen Faden am Stoffbruch mitfasst.

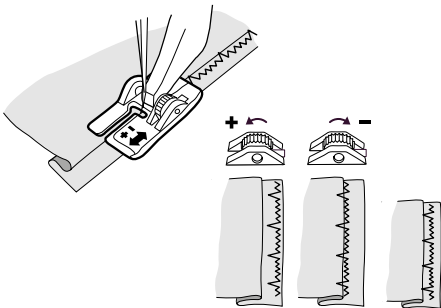



ROLLNÄHFUSS

Art.-Nr. 412990245

① ② ③ ④ ⑤ ⑥ ⑦ ⑧ ⑨

Der Rollnähhfuß näht leicht über Material mit ungleichmäßiger Oberfläche, wie z.B. Leder, Samt und Stoffe mit Flor oder Schlaufen. Geeignet für Geradstich, Zickzackstich und andere Nutz- und Zierstiche mit Vorwärtstransport.

1. Rollnähhfuß anstecken.
2. Stich einstellen und nähen. Die Rädchen rollen gleichmäßig über den Stoff.



NÄHFUSS H

Art.-Nr. 412796145

① ② ③ ④ ⑤ ⑥ ⑦ ⑧

Art.-Nr. 68011500

⑨

Der Nähfuß H transportiert Schaumstoff, Kunststoff, Stoffe mit Kunststoffbeschichtung, Leder und Kunstleder, ohne zu haften. Praktisch für allgemeine Näharbeiten und Knopflöcher auf Kunst- und Wachsstoffen und lederähnlichen Materialien.

1. Nähfuß H anstecken.
2. Gewünschten Stich einstellen und nähen.

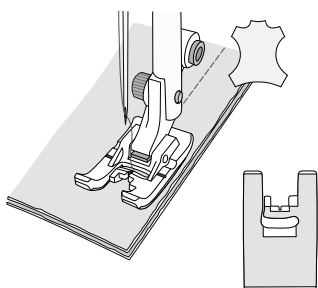



KAPPER 9 MM

Art.-Nr. 413185545

① ② ③ ④ ⑤ ⑥ ⑦ ⑧ ⑨

9-mm-Kappnähte werden gerne für Jeansstoffe verwendet und sind ebenso beliebt wie haltbar. Oft werden sie auch für Heimdeko eingesetzt. Sie sind ausgesprochen dekorativ, wenn sie mit kontrastfarbenen Garn genäht werden. Normale bis dickere Gewebe eignen sich für den Kapper am besten.

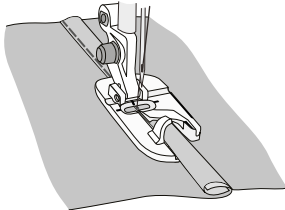
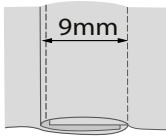
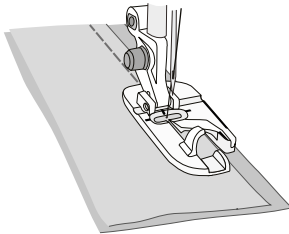

Option 1:

1. Setzen Sie den Kapper 9 mm ein.
2. Legen Sie die Stoffe so links auf links aufeinander, dass sich die Schnittkanten überlappen. Verwenden Sie dabei die roten Markierungen am Fuß als Orientierungshilfe. Der untere Stoff muss dabei der Markierung an der rechten Seite des Fußes folgen. Der obere muss dagegen an der roten Markierung rechts vorn ausgerichtet werden. Hinweis: Mit dem Kapper erhalten Sie eine doppelte Stichreihe auf der rechten Seite des Kleidungsstücks. Eine einzelne Stichreihe erhalten Sie dagegen, wenn Sie den Stoff rechts auf rechts zusammennähen.
3. Nähen Sie den Stoff mit einem Geradstich zusammen.
4. Bügeln Sie die Nahtzugabe nach links.
5. Verwenden Sie die Führungen vorn am Kapper, um die breitere Nahtzugabe um die schmalere zu legen. Nähen Sie mit einem Geradstich darüber.

Option 2:

Ist im Schnittmuster bereits eine Nahtzugabe von 15 mm (5/8") enthalten, verwenden Sie die Markierungen rechts außen am Kapper als Führungshilfe für beide Stofflagen. Schneiden Sie von der oberen Nahtzugabe 6 mm ab. Fahren Sie dann mit Schritt 4 fort.



KNOPFLOCH-SENSORFUSS

Art.-Nr. 412815102

① ⑥ ⑦

Nicht für

415, 350, die EMERALD™ Serie, EDEN ROSE™ 250M, TRIBUTE™ 140M.

Art.-Nr. 68007010

⑧

Art.-Nr. 68011655

⑨

Der einstufige Knopfloch-Sensorfuß misst die Länge des Knopflochs und näht die vorgegebene Knopfgröße. Die mittlere Markierung an der linken Führung des Fußes sorgt für eine Knopflochgröße von 15 mm. Der Knopflochsensor misst während des Nähens, sodass alle Knopflöcher gleich lang werden. Die Knopfgröße wird in 2-mm-Stufen eingestellt.

1. Den einstufigen Knopfloch-Sensorfuß einsetzen. Den Stecker in den Anschluss stecken. Das weiße Feld des Messrädchens auf die weiße Markierung des Nähfußes stellen.
2. Die Knopfgröße an der Husqvarna® VIKING® Nähmaschine einstellen.
3. Den Nähfuß senken und nähen. Bevor Sie das nächste Knopfloch nähen, bringen Sie das weiße Feld des Messrädchens wieder auf die weiße Markierungslinie des Knopflochfußes, damit das nächste Knopfloch exakt genauso groß wird, wie das vorherige.
4. Mithilfe der roten Linien auf dem Nähfuß nähen Sie alle Knopflöcher im gleichen Abstand zur Kante.





KRÄUSELFUSS

Art.-Nr. 920571096

① ② ③ ④ ⑤ ⑥ ⑦ ⑧ ⑨

Zum Kräuseln bzw. zum gleichzeitigen Kräuseln und Annähen von Volants. Für dünne bis normale Stoffe geeignet. Geradstich (linke Nadelposition), Stichlänge 3–6. Je größer die Stichlänge, desto mehr Stoff wird gekräuselt. Kräuselfuß anbringen.

Kräuseln:

Stoff unter den Kräuselfuß legen und zu nähen beginnen. Für stärkeren Kräuseleffekt Oberfadenspannung erhöhen.

In einem Arbeitsgang Stoff kräuseln und annähen:

1. Den zu kräuselnden Stoff mit der rechten Seite nach oben unter den Nähfuß legen.
2. Den mit Volants zu besetzenden Stoff mit der rechten Seite nach unten in die Führung des Kräuselfußes legen.
3. Während des Nähens den unteren Stoff führen, ohne ihn zu bremsen. Achten Sie darauf, dass der obere Stoff in der Führung läuft. Werden mehr Fältchen gewünscht, Stichlänge, Oberfadenspannung und Nähfußdruck erhöhen.

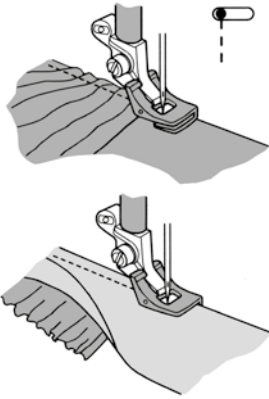

SCHMALER REISSVERSCHLUSSFUSS

Art.-Nr. 412565745

① ② ③ ④ ⑤ ⑥ ⑦ ⑧ ⑨

Mit dem schmalen Reißverschlussfuß können Sie besonders dicht an Reißverschlusszähnen, Druckknöpfen, Schnallen, Perlen etc., nähen. Dieser Nähfuß wird wahlweise rechts oder links von der Nadel eingesetzt; die Aussparung an der Unterseite erleichtert das Verarbeiten von Spezialstoffen. Damit ist ein einwandfreier Stofftransport gewährleistet.

1. Heften Sie die Reißverschlussnaht.
2. Geradstich mit Nadelposition Mitte einstellen. Den schmalen Reißverschlussfuß links von der Nadel einsetzen.
3. Den Reißverschluss mit der rechten Seite nach oben unter die Heftnaht legen. Vom Reißverschlussende schmalkantig bis zur Stoffkante absteppen. (Abbildung A).
4. Die gegenüberliegende Stoffseite über den Reißverschluss legen.
5. Den schmalen Reißverschlussfuß rechts von der Nadel einsetzen. Von rechts unterhalb des Reißverschlussendes beginnend hoch zur Stoffkante (Abbildung B) nähen.
6. Die Heftnaht mit dem Nahttrenner entfernen.

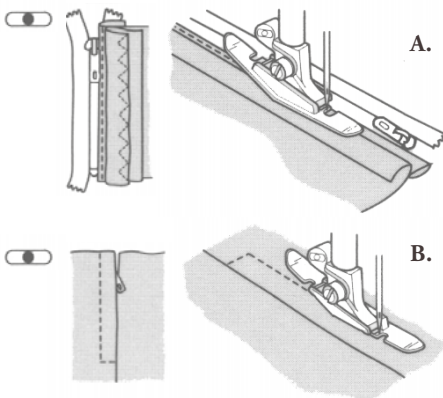



SPEZIAL REISSVERSCHLUSSFUSS FÜR NAHTVERDECKTE REISSVERSCHLÜSSE

Art.-Nr. 920458096

① ② ③ ④ ⑤ ⑥ ⑦ ⑧ ⑨

Ein nahtverdeckter Reißverschluss ist im Stoff eingearbeitet, ohne dass er sichtbar ist. Bei allen Reißverschlussarten ist es wichtig, dicht an der Zahnkante des Reißverschlusses zu nähen. Hierfür eignet sich der spezielle Reißverschlussfuß. Er kann ganz nach Bedarf links oder rechts vom Nähfußhalter angebracht werden. Achten Sie darauf, dass der Reißverschluss, den Sie kaufen, gut 3 cm länger ist, als die vorgesehene Öffnung auf Ihrem Projekt.

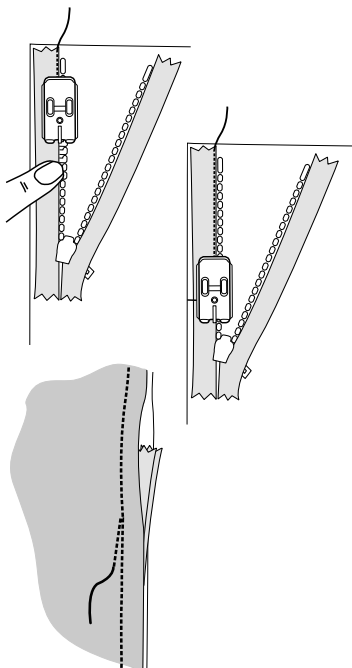

1. Markieren Sie die Länge der Reißverschlussöffnung auf dem Schlitz und auf dem Reißverschluss. Die überschüssige Länge sollte am unteren Ende des Reißverschlusses sein.
2. Öffnen Sie den Reißverschluss.
3. Legen Sie den rechten Teil des Reißverschlusses auf den Stoff – rechts auf rechts. Die Zähnchen sollten sich an der Nahtkante befinden und das obere Endstück des Reißverschlusses 2 cm unterhalb der Schnittkante des Stoffes.
4. Schieben Sie die Reißverschlusszähnchen leicht nach rechts und senken Sie den Nähfuß ab. Achten Sie darauf, dass die Zähnchen des Reißverschlusses in der rechten Öffnung des Fußes laufen.
5. Legen Sie den linken Teil des Reißverschlusses rechts auf rechts auf die linke Seite des Kleidungsstücks. Senken Sie den Nähfuß ab. Achten Sie darauf, dass die Zähnchen des Reißverschlusses in der linken Öffnung des Fußes laufen. Vergewissern Sie sich, dass die Nadel wieder perfekt auf die Nadelführung an der Vorderseite des Fußes ausgerichtet ist. Nähen Sie die linke Seite genau so wie die rechte Seite.
6. Schließen Sie den Schieber des Reißverschlusses. Legen Sie die beiden Stoffseiten mit dem Reißverschluss rechts auf rechts. Bringen Sie den normalen Reißverschlussfuß links von der Nadel an. Stellen Sie Nadelposition auf rechts. Beginnen Sie mit dem Nähen an der vernähten Naht. Schließen Sie die Naht am unteren Ende des eingenähten Reißverschlusses bis zu Ihrem Schlitz. Wenn der Reißverschluss zu lang ist, versäubern Sie 3 cm unterhalb der eingesetzten Reißverschlusslänge, indem Sie über die Zähnchen nähen und die überschüssige Länge abschneiden.



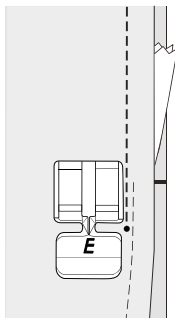
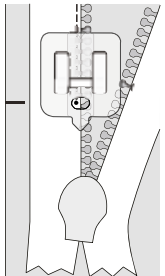
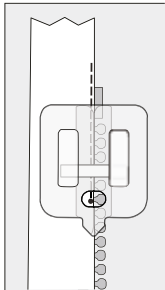

KLARSICHTFUSS FÜR NAHTVERDECKTE REISSVERSCHLÜSSE

Art.-Nr. 413286545

① ② ③ ④ ⑤ ⑥ ⑦ ⑧ ⑨

Der nahtverdeckte Reißverschluss ist von allen Reißverschlussvariationen die unauffälligste. Wie der Name bereits sagt, verschwindet er in der Naht und ist so gut wie nicht mehr sichtbar. Deshalb wird er auch oft bei sehr eleganten Kleidungsstücken aus edlen Stoffen, wie zum Beispiel in der Abendmode, aber auch bei Röcken, Blusen, Hosen u.v.m. eingesetzt.

1. Ein verdeckter Reißverschluss wird immer vor dem Nähen der Naht eingesetzt.
2. Markieren Sie die Länge der Reißverschlussöffnung auf den Nahtzugaben und auf dem Reißverschluss. Die überschüssige Länge muss am unteren Ende des Reißverschlusses liegen.
3. Setzen Sie den Klarsichtfuß für verdeckte Reißverschlüsse ein.
4. Wählen Sie den Geradstich mit Nadelposition Mitte. Stellen Sie die Länge auf 2,5-3,0 ein.
5. Legen Sie das rechte Reißverschlusssteil und die rechte Seite der Naht rechts auf rechts aufeinander. Die Reißverschlusszähne sollten direkt auf der Nahtlinie liegen und etwa 2 cm unterhalb der Schnittkante des Stoffes beginnen.
6. Drücken Sie die Zähne leicht nach rechts und senken Sie den Nähfuß ab, sodass die Zähne in der Aussparung rechts von der Nadel liegen.
7. Nähen Sie bis zu der Markierung an Reißverschluss und Nahtzugabe und vernähen Sie die Naht.
8. Legen Sie das zweite Reißverschlusssteil und die linke Seite der Öffnung rechts auf rechts aufeinander. Achten Sie darauf, dass beide Zahnreihen gleichmäßig ausgerichtet sind.
9. Stecken Sie den Reißverschluss so fest. Öffnen Sie den Reißverschluss.
10. Senken Sie den Nähfuß so ab, dass er mit der linken Aussparung auf den Zähnen des Reißverschlusses liegt. Wiederholen Sie den Nähvorgang der ersten Seite.
11. Schließen Sie den Reißverschluss. Legen Sie den Stoff mit dem Reißverschluss rechts auf rechts aufeinander. Stecken Sie den Rest des Stoffes unterhalb des Reißverschlusses rechts auf rechts fest.
12. Setzen Sie den normalen Reißverschlussfuß E links von der Nadel ein. Falls erforderlich, korrigieren Sie die Nadelposition.
13. Nähen Sie die Naht von der unteren Kante zum Reißverschluss hin bis über die vernähte Naht hinaus.
14. Bügeln Sie die Naht auf.

Hinweis: Sie benötigen einen nahtverdeckten Reißverschluss, der mindestens 3 cm länger ist als die Reißverschlussöffnung.



KNOPFANNÄHFUSS MIT HALTEVORRICHTUNG

Art.-Nr. 412934545

① ② ③ ④ ⑤ ⑥ ⑦ ⑧ ⑨

Nicht für

EMERALD™ Serie, EDEN ROSE™ 250M,
TRIBUTE™ 140M.

Dieser Nähfuß näht Knöpfe mit Stiel, also mit etwas Abstand zum Stoff an, damit sie sich leichter knöpfen lassen.

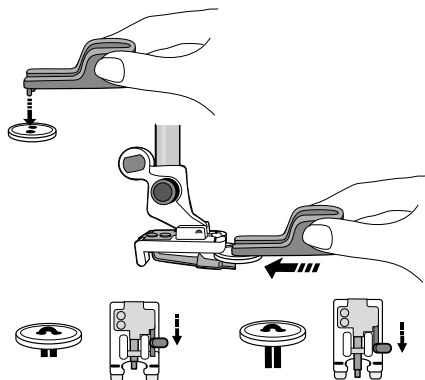

1. Passendes Nähgarn als Ober- und Unterfaden einfädeln. Den Knopflochfuß einsetzen.
2. Mit dem Schieber stellen Sie die gewünschte Länge des Stiels ein: Ganz nach hinten gedrückt, entsteht kein Stiel. In der ersten Position entsteht ein kürzerer Stiel für dünne Stoffe. Position zwei (Schieber ganz vorne) ist für lange Stiele und dickere Stoffe vorgesehen.
3. Bei Knöpfen mit weniger als 6 mm Durchmesser verwendet man die Platzierhilfe. Die Platzierhilfe in die Löcher des Knopfes stecken. Bitte beachten: Knöpfe von weniger als 3 mm Durchmesser vermeiden.
4. Platzierhilfe und Knopf in die Öffnung am Nähfuß einsetzen. Der Knopf wird automatisch in die richtige Lage zum Festnähen gebracht.
5. Die Platzierhilfe entfernen.
6. Knopfannähstich wählen. Falls erforderlich, die Stichbreite so anpassen, dass sie mit dem Abstand der Löcher übereinstimmt.
7. Den Knopf annähen.



LINKSSEITIGER SÄUMERFUSS

Art.-Nr. 412784245

① ② ③ ④ ⑤ ⑥ ⑦ ⑧ ⑨

Zum Absteppen und knappkantigen Nähen ist der linksseitige Säumerfuß perfekt geeignet. An der rechten inneren Nähfußkante entlang wird der Stoff exakt geführt. Dank der speziell geformten Nähfußunterseite, die am Stoffbruch oder der Stoffkante entlang gleitet, entstehen einwandfreie, saubere Steppnähte. Besonders bewährt hat sich der Linksseitige Säumerfuß zum Nähen von großen Nähprojekten wie, z. B. bei Gardinen. Der Großteil des Stoffs liegt links des Freiarms, was den Nähvorgang erheblich erleichtert.

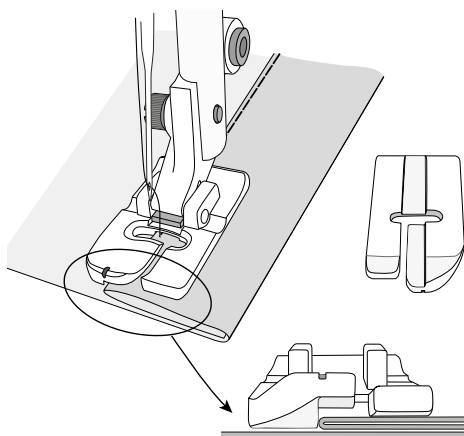



FALTENLEGERFUSS (PLISSIERAPPARAT)

Art.-Nr. 920032096

⑤ ⑥ ⑦ ⑧ ⑨

Nicht für

EMERALD™ Serie, EDEN ROSE™ 250M,
TRIBUTE™ 140M.

Der Plissierapparat legt kleine, regelmäßige Falten in dünne bis normale Stoffe.

Vorbereitungen zum Plissieren:

1. Nähfußhalter entfernen.
2. Nadelbefestigungsschraube durch die längere, zum Faltenlegerfuß gehörende Schraube ersetzen.
3. Faltenlegerfuß an den Nähfußhalter setzen, so dass die Gabel über der Nadelbefestigungsschraube liegt, und mit der Zubehörschraube befestigen.
4. Geradstich einstellen.
5. Mit dem Stellhebel (j) wird die Plissierfrequenz eingestellt. 1 = ein Fältchen pro Stich, 6 = ein Fältchen bei jedem sechsten Stich, 12 = ein Fältchen bei jedem zwölften Stich. Auf 0 einstellen, um die Plissierfunktion auszuschalten und normalen Geradstich zu nähen.
6. Mit der Stellschraube (i) wird der Falteninhalt reguliert. Auf Resten des zu plissierenden Stoffes ausprobieren. Um den Falteninhalt zu vergrößern, wird die Schraube nach rechts, um ihn zu reduzieren nach links gedreht.
7. Empfohlene Stichlänge 2,5–3. Experimentieren Sie aber auch mit anderen Stichlängen, weil die Stichlänge ebenfalls die Plissierung beeinflusst: Je kürzer die Stiche, umso kleiner der Abstand zwischen den Falten. Die Stichbreite muss für Geradstich immer auf 0 stehen.

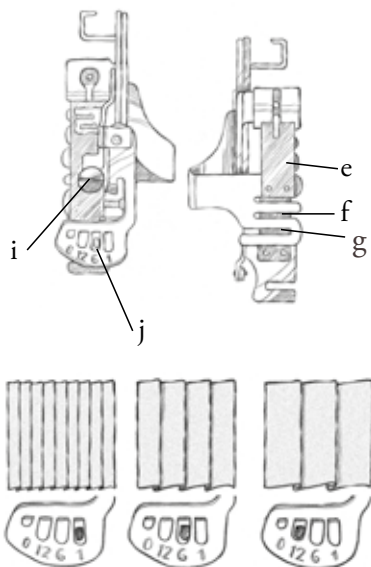

Nähen:

1. Den zu plissierenden Stoff zuerst durch die Führungsspalten (g) legen, dann zwischen den beiden schwarzen Platten des Faltenlegerfußes (e und f) an der Nadelspitze vorbei führen.
2. Nähfuß absenken und mit gleichmäßiger mittlerer Geschwindigkeit nähen.

Gleichzeitiges Plissieren und Annähen an einen nicht plissierten Stoff:

1. Glatten Stoff mit der rechten Seite nach oben unter den Plissierapparat legen.
2. Den zu plissierenden Stoff mit der rechten Seite nach unten in die Führungsspalte und zwischen die Platten legen, wie in Schritt 1 oben beschrieben.
3. Nähen. Der glatte Stoff wird vom Transporteur geführt, während der obere Stoff plissiert und gleichzeitig angenäht wird.

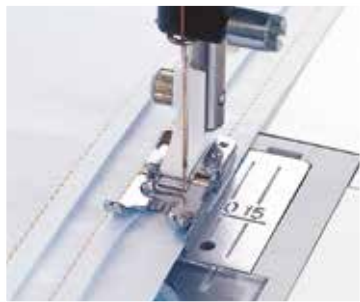

KANTENNÄHFUSS

Art.-Nr. 412796745

① ② ③ ④ ⑤ ⑥ ⑦ ⑧

Art.-Nr. 920570096

⑨

Der Kantennähfuß sorgt für die perfekte Führung beim Absteppen und Nähen an Kanten. Für akkurate Biesen.

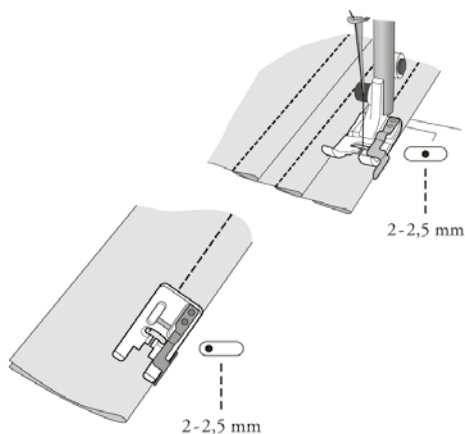

1. Setzen Sie den Kantennähfuß ein.
2. Legen Sie das Nähprojekt so unter den Nähfuß, dass die Führung genau an der Kante verläuft.
3. Wählen Sie den Geradstich (oder einen anderen Stich Ihrer Wahl) und passen Sie die Nadelposition so an, dass im gewünschten Abstand zur Kante genäht wird.
4. Passen Sie die Nadelposition gegebenenfalls für zusätzliche parallele Absteppreihen an und nähen Sie.



KANTENNÄHFUSS MIT LINEAL IN DER MITTE

Art.-Nr. 412796845

① ② ③ ④ ⑤ ⑥ ⑦ ⑧

Art.-Nr. 920565096

⑨

Der Kantennähfuß mit Lineal in der Mitte eignet sich perfekt zum präzisen Absteppen und zum Verbinden von Spitzen und/oder Stoffkanten (z. B. zum Befestigen von Spitze an einer fertigen Stoffkante). Die Metallführung in der Mitte des Fußes sorgt dafür, dass der Abstand zwischen den beiden Stoffen eingehalten wird.

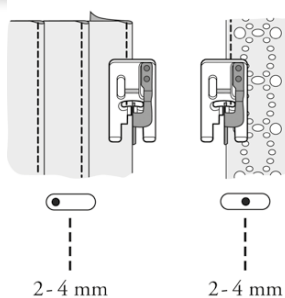

2-4 mm

2-4 mm

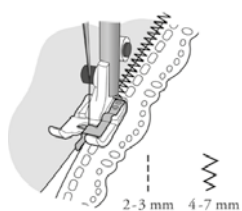

2-3 mm 4-7 mm

1. Wählen Sie einen Geradstich, Zickzack- oder Zierstich. Die Nadelposition richtet sich nach der gewünschten Nähposition.
2. Zum schmalkantigen Steppen wird die Stoffkante an die Mittelführung des Nähfußes gelegt. Die Nadel in die gewünschte linke oder mittlere Position bringen und absteppen.

Spitzen/Kanten verbinden: Platzieren Sie die Kanten der Spitze und des Stoffs zu beiden Seiten der Führung des Nähfußes und fügen Sie sie mit einem Zickzack- oder Zierstich zusammen.

Spitze aufnähen: Platzieren Sie die gefaltete/umgebügelte Stoffkante links und die fertige Kante Ihrer Spitze rechts von der Mittelführung, sodass Stoff und Spitze mit der rechten Seite nach oben unter dem Nähfuß liegen. Die Mittelführung hält einen exakten Abstand zwischen den Stoffen und sorgt somit für ein präziseres Stichbild. Wählen Sie einen Zickzackstich und Stoff und Spitze. Breite und Länge des Zickzackstichs können Sie nach Belieben einstellen.

KANTENSÄUMERFUSS

Art.-Nr. 413248845

① ② ③ ④ ⑤ ⑥ ⑦ ⑧ ⑨

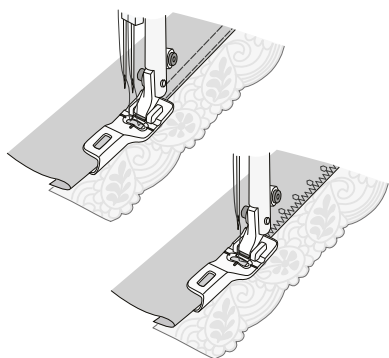

Mit dem Kantensäumerfuß von Husqvarna® VIKING® gelingen dekorative Kantenabschlüsse. Verleihen Sie Selbstgenähtem einen individuellen Touch unter Verwendung von Spitze und dekorativen Baumwollstoffen. Zusätzlich erhalten Sie wunderschöne Effekte mit dekorativen Zierstichen. Nähen Sie auch raffinierte Kantenabschlüsse an Dessous. Bei diesem Nähfuß werden Basisstoff und dekorativer Stoff, z. B. Spitze, durch die vorderen Öffnungen geführt, der Stoff wird umgelegt und gleichzeitig miteinander verbunden.

1. Fädeln Sie normales Nähgarn oder Ziergarn als Oberfaden und normales Nähgarn als Unterfaden in Ihre Nähmaschine ein.
2. Wählen Sie einen Stich Ihrer Wahl. Ein Beispiel: Sie können die Kantenabschlüsse mit einem Geradstich und einer 4-mm-Zwillingsnadel oder mit einem rechts positionierten dekorativen Zierstich auf dem Basisstoff annähen.
Hinweis: Zierstiche mit Vorwärtsbewegung sind am besten geeignet.
3. Legen Sie einen 6 mm Saum des Grundstoffes nach links um, fingerbügeln Sie ihn oder verwenden Sie dafür das Bügeleisen.
4. Führen Sie die umgelegte Stoffkante mit der rechten Seite nach oben in die linke Stoffführung ein und den anzunähenden Stoff oder Spitze mit der rechten Seite nach oben durch die rechte Führung. Schieben Sie die umgelegte Stoffkante sowie den anzunähenden Stoff in den Nähfuß, bevor Sie diesen in die Nähmaschine einsetzen.
5. Achten Sie darauf, dass sich beide Stoffe leicht durch die Öffnungen führen lassen.
Hinweis: Dünne, unelastische Stoffe lassen sich am besten verarbeiten.
6. Setzen Sie den Kantensäumerfuß in die Nähmaschine ein.
7. Gehen Sie beim Nähen sorgfältig vor und nähen Sie nicht zu schnell. Lässt sich bei Ihrer Nähmaschine die Geschwindigkeit regeln, dann reduzieren Sie die Nähgeschwindigkeit so, dass Sie Basisstoff und die dekorative Kantenversäuberung leicht führen können. Halten Sie den Basisstoff beim Nähen in der linken und den dekorativen Kantenabschluss in der rechten Hand.

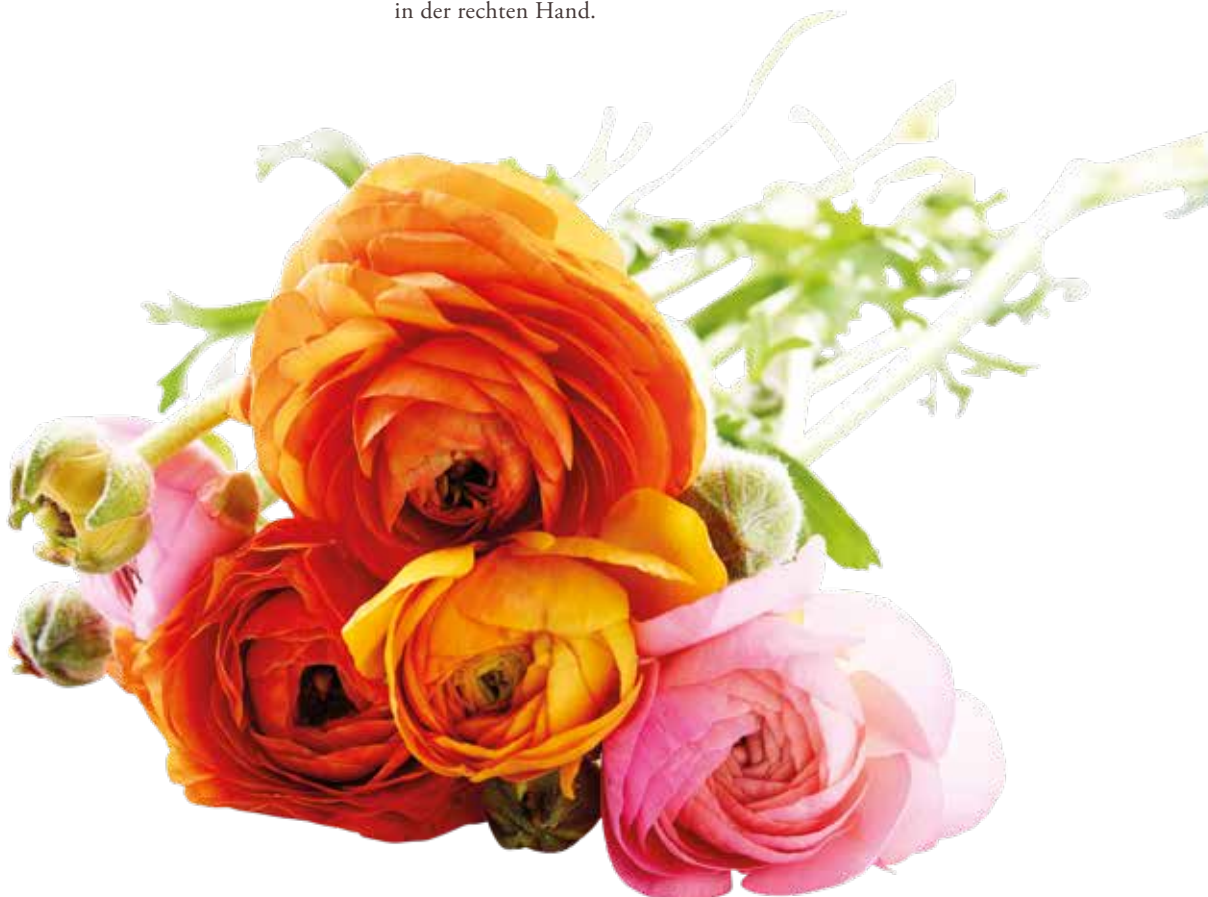



Personally designed
for you by.

Well Done



Julia!

50



HEIM-

TEXTILIEN

Wissen Sie, wie viel kreatives Potential in einer ganz normalen Nähmaschine steckt? Unglaublich viel! Mit den richtigen Nähfüßen können Sie die fantastischsten Effekte, außergewöhnlichsten Details und spannendsten Akzente gestalten – jedes Ihrer Nähprojekte bekommt so einen ganz individuellen Touch.



DOPPELTER KEDERFUSS

Art.-Nr. 412627145

① ② ③ ④ ⑤ ⑥ ⑦ ⑧ ⑨

Der Einfach- und der Doppel-Kederfuß werden für Besätze verwendet, mit denen Sie Ihre Home-Deko-Projekte wie Kissen und vieles mehr verschönern können. Die Nähfüße eignen sich auch für Verzierungen. Der Kederfuß arbeitet nach dem gleichen Prinzip wie der Paspelfuß, wurde jedoch für dickere Kordeln entwickelt. Kreieren Sie Ihren Besatz in einer beliebigen Farbe, wenn die erforderliche Farbe nicht verfügbar ist schneiden Sie Schrägstreifen in der Länge Ihrer Keder zu.

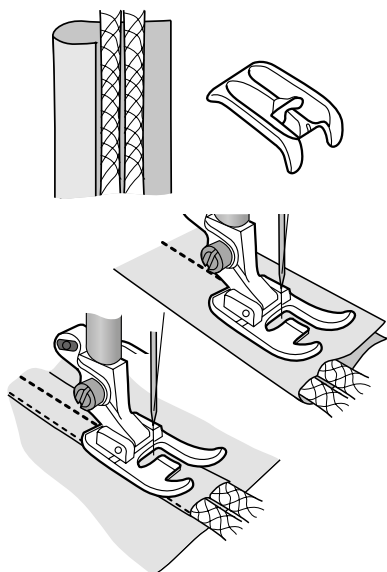

1. Schneiden Sie Schrägstreifen in der Länge Ihrer Keder zu. Achten Sie darauf, dass die Keder in die Schrägstreifen einzulegen sind und geben Sie Nahtzugabe zu.
2. Die Keder nebeneinander auf die linke Seite des Schrägbandes legen und die Keder mit dem Stoff ummanteln.
3. Stoff und Keder unter die Aussparung des Nähfußes legen. Der rechte Keder unter die linke Aussparung des Doppel-Kederfußes legen, die nicht versäuberten Stoffkanten liegen rechts.
4. Wählen Sie Geradstich, Nadelposition Mitte und Stichlänge 3.
5. Halten Sie die Keder gegen die Bruchkante, während Sie nähen.
6. Schneiden Sie den Stoff dicht an der Naht zurück und bügeln Sie die Nahtzugabe nach links um.
7. Schlagen Sie den überschüssigen Stoff zur rückwärtigen Mitte der Keder um.
8. Legen Sie die unwickelte Keder unter die zwei Rillen des Nähfußes und nähen Sie sie auf Ihr Projekt.



EINFACHER KEDERFUSS

Art.-Nr. 412627045

① ② ③ ④ ⑤ ⑥ ⑦ ⑧ ⑨

Der Einfach- und der Doppel-Kederfuß werden für Besätze verwendet, mit denen Sie Ihre Home-Deko-Projekte wie Kissen und vieles mehr verschönern können. Die Nähfüße eignen sich auch für Verzierungen. Der Kederfuß arbeitet nach dem gleichen Prinzip wie der Paspelfuß, wurde jedoch für dickere Kordeln entwickelt. Kreieren Sie Ihren Besatz in einer beliebigen Farbe, wenn die erforderliche Farbe nicht verfügbar ist schneiden Sie Schrägstreifen in der Länge Ihrer Keder zu.

1. Achten Sie darauf, dass den Keder in die Schrägstreifen einzulegen und geben Sie Nahtzugabe zu.
2. Der Keder auf die linke Seite des Schrägbandes legen und den Keder mit dem Stoff ummanteln.
3. Stoff und Keder unter die Aussparung des Nähfußes legen, die nicht versäuberten Stoffkanten liegen rechts.

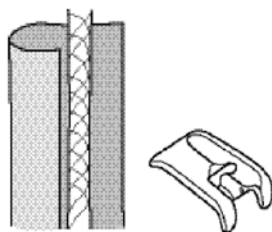

4. Wählen Sie Geradstich, Nadelposition Mitte und Stichlänge 3.
5. Halten Sie den Keder gegen die Bruchkante, während Sie nähen.
6. Schneiden Sie den Stoff dicht an der Naht zurück und bügeln Sie die Nahtzugabe nach links um.
7. Schlagen Sie den überschüssigen Stoff zur rückwärtigen Mitte des Keders um.
8. Legen Sie den umwickelten Keder unter die Rille des Nähfußes und nähen Sie ihn auf Ihr Projekt.



SÄUMER 10 MM

Art.-Nr. 412017645

① ② ③ ④ ⑤ ⑥ ⑦

Nicht Für

Serie DESIGNER DIAMOND™, Serie BRILLIANCE™, DESIGNER RUBY™, Serie DESIGNER TOPAZ™, Serie SAPPHIRE™, Serie OPAL™, EMERALD™ 122, 118, 116, EDEN ROSE™ 250M, TRIBUTE™ 140M, DESIGNER JADE™ 35, JADE™ 20.

Zum Nähen eines 10 mm Saumes in dünne bis normale Stoffe. Geradstich mit Stichlänge 2,5 einstellen und Nähfuß A einsetzen.

1. Den Säumer auf die Stichplatte der Nähmaschine setzen und einrasten.
2. Stoff in die Führungsschnecke des Säumers legen und zusammengerollt bis zur Nadel ziehen.
3. Nähen. Beim Nähen des Saumes nicht ziehen oder schieben, sondern nur sachte in die Führung führen.

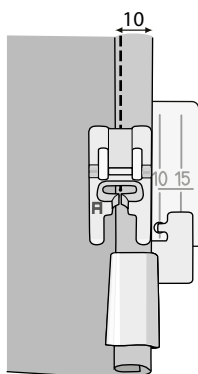

SÄUMER 10 MM

Art.-Nr. 412990045

⑧ ⑨

Serie BRILLIANCE™, Serie DESIGNER DIAMOND™, Serie DESIGNER RUBY™, Serie DESIGNER TOPAZ™, Serie SAPPHIRE™, Serie OPAL™, 116, DESIGNER JADE™ 35, JADE™ 20.

Zum Nähen eines 10 mm Saumes in dünne bis normale Stoffe. Geradstich mit Stichlänge 2,5 einstellen und Nähfuß A einsetzen.

1. Den Säumer auf die Stichplatte der Nähmaschine setzen und einrasten.
2. Stoff in die Führungsschnecke des Säumers legen und zusammengerollt bis zur Nadel ziehen.
3. Nähen. Beim Nähen des Saumes nicht ziehen oder schieben, sondern nur sachte in die Führung führen.

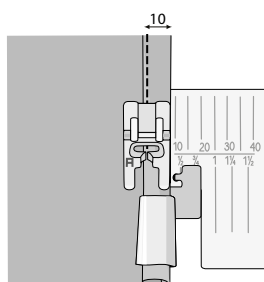



1/4" BANDEINFASSER

Art.-Nr. 412989545

① ② ③ ④ ⑤ ⑥ ⑦ ⑧ ⑨

Zum 6 mm breiten Einfassen von Kanten. Verwenden Sie 24 mm breites Schrägband aus dünnem Stoff oder ein fertig gefaltetes Schrägband. Geradstich mit Stichlänge 2,5, Zickzackstich oder einen Zierstich mit gewünschter Stichlänge einstellen.

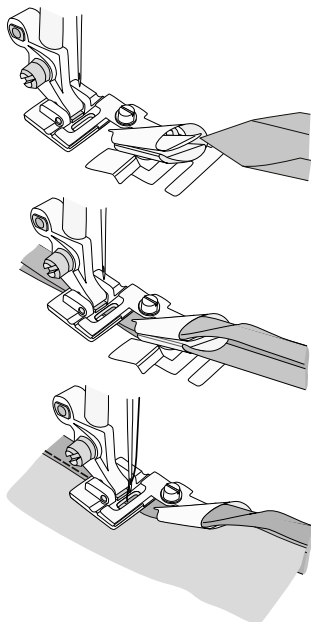

1. Bandeinfasser einsetzen.
2. Den Schrägstreifen am Ende spitz abschneiden. Den Schrägstreifen von außen in den Führungstrichter mit der passenden Schlitzbreite einfädeln (der zweite Schlitz eignet sich gut für vorgefaltetes Fertigschragband) und bis unter den Nähfuß ziehen.
3. Die einzufassende Kante in die Rille an der linken Seite des Führungstrichters legen.
4. Nadelposition seitlich verstellen. Um die Lage des Führungstrichters zu verändern, die Schraube auf der Nähfuß-Oberseite lockern und den Führungstrichter in die benötigte Lage bringen. Danach Schraube wieder festziehen.



VERSTELLBARER SCHRÄGBANDEINFASSER

Art.-Nr. 412985045

① ② ③ ④ ⑤ ⑥ ⑦ ⑧ ⑨

Fassen Sie Stoffkanten mit Schrägband ein.

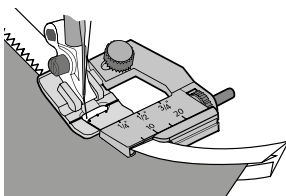
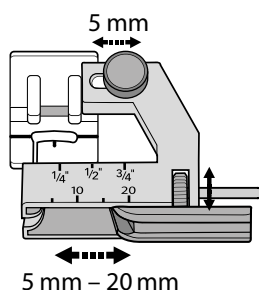

1. Fädeln Sie Nähgarn als Ober- und Unterfaden ein.
2. Setzen Sie den verstellbaren Schrägbandeinfasser ein.
3. Passen Sie die Breite der Öffnung mithilfe der Schraube rechts an der Halterung an die Breite des Schrägbands an.
4. Schneiden Sie das Ende des Schrägbands im 45-Grad-Winkel ab. Führen Sie das Schrägband von außen in die Halterung ein, in den Schlitz mit der Breite des Schrägbands, und ziehen Sie es unter den Nähfuß.
5. Legen Sie die einzufassende Kante in der Aussparung links an der Halterung.
6. Lösen Sie die Schraube hinten oben am Nähfuß und stellen Sie die Halterung nach Bedarf ein.
7. Wählen Sie einen schmalen Zickzackstich oder einen Zierstich. Nähen Sie langsam und achten Sie dabei darauf, dass der einzufassende Stoff fest in der Aussparung sitzt.

SÄUMERFUSS 5 MM

Art.-Nr. 411851745

① ② ③ ④ ⑤ ⑥ ⑦ ⑧ ⑨

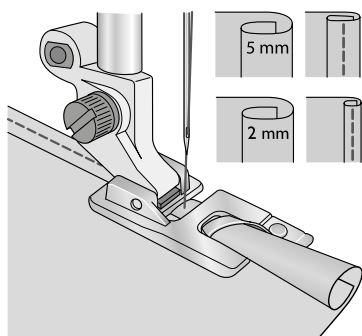

Für einen schmalen Saum auf z.B. Baumwollstoffen, geeignet für Serviettenkanten, Vorhänge und Rüschen. Für einen schmalen Saum in sehr leichten Stoffen wie z. B. Seidenschals, Batist-Servietten, Hemden, Rüschen und Unterwäsche. Geradstich mit Stichtlänge 2.

1. Geradstich mit Stichtlänge 2,5 bis 3 einstellen (auch für Zierstiche geeignet)
2. Säumerfuß einsetzen

Für einen schmalen Saum in sehr leichten Stoffen, wie zum Beispiel Seidenschals, Batist-Servietten, Hemden, Rüschen und Unterwäsche:

1. Geradstich mit Stichtlänge 2,5 bis 3 einstellen
2. Säumerfuß einsetzen
3. Die ersten paar Zentimeter der Saumzugabe zu einem Rollsaum legen.
4. Den Saum unter den Säumerfuß legen und einige Stiche entlang der Saumkante nähen.
5. Mit der Nadel im Stoff anhalten, den Nähfuß anheben und die Stoffkante in die Führungsschnecke des Säumerfußes einfädeln. Den Nähfuß senken und weiternähen. Beim Nähen des Saumes nicht nachhelfen, sondern die Stoffkante lediglich sachte in die Führung führen.





MAXI-PASPELFUSS

Art.-Nr. 413195145

① ② ③ ④ ⑤ ⑥ ⑦ ⑧ ⑨

Mit dem Maxi-Paspelfuß erzielen Sie beim Einsetzen von dickeren Fertigpaspeln an Nähten und Kanten von Heimdeko ein professionelles Finish. Die Paspel wird in einem Schritt zwischen zwei Stofflagen eingenäht. Sie können auch einen individuellen Look kreieren, indem Sie selbst genähte Paspeln verwenden. Dieser Fuß kann entweder rechts oder links von der Nadel eingesetzt werden. Sie können damit an Nähten Paspeln nähen und einsetzen und dabei gleichzeitig eine wunderschöne Stepplinie erzeugen.

Paspeln aus Stoff erstellen:

1. Bringen Sie den Maxi-Paspelfuß rechts von der Nadel an.
2. Schneiden Sie aus dem Stoff schräge oder quer zur Faser verlaufende Streifen zu. Die Streifen müssen breit genug für die Kordel plus Nahtzugabe sein.
3. Legen Sie die Kordel auf die linke Seite des Stoffstreifens und legen Sie den Stoff um die Kordel.
4. Legen Sie Stoff und Kordel unter den Maxi-Paspelfuß und positionieren Sie die Kordel links vom Nähfuß.
5. Wählen Sie Geradstich, Nadelposition links. Nähen Sie.

Hinweis: Möchten Sie ein Kleidungsstück mit dieser Paspel verzieren, stellen Sie die Nadelposition so ein, dass die zweite Stichreihe eine Einstellung näher an der Kordel genäht wird, um die erste Naht zu überdecken.

Paspel einnähen:

1. Bringen Sie den Maxi-Paspelfuß rechts von der Nadel an.
2. Stecken Sie die Paspel an der Nahtlinie auf der rechten Seite des Stoffs fest und nähen Sie so, dass sich die Paspel links vom Nähfuß befindet.
3. Legen Sie das zweite Stoffteil rechts auf rechts obenauf.
4. Legen Sie Stoff und Paspellagen unter den Maxi-Paspelfuß und positionieren Sie die Kordel links vom Nähfuß.
5. Wählen Sie Geradstich, Nadelposition links. Nähen Sie.

Hinweis: Schneiden Sie die Nahtzugabe der Paspel an den Ecken ein. Hierdurch wird die Paspel glatter und flacher.

Absteppen

Die Paspel liegt an der Stoffkante. Bügeln Sie darüber. Steppen Sie neben der Paspel mit Geradstich ab.

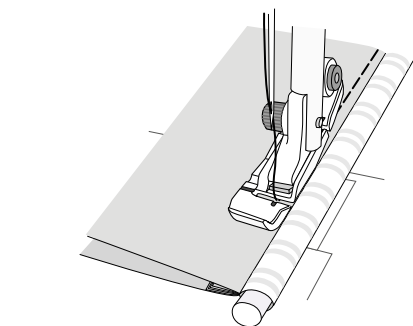
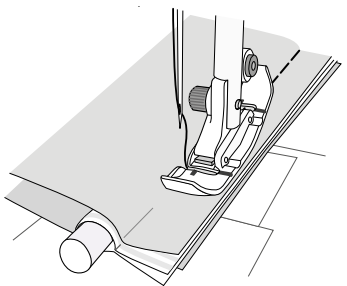
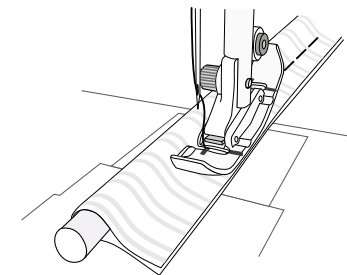

KLARSICHT-PASPELFUSS

Art.-Nr. 413097145

① ② ③ ④ ⑤ ⑥ ⑦ ⑧ ⑨

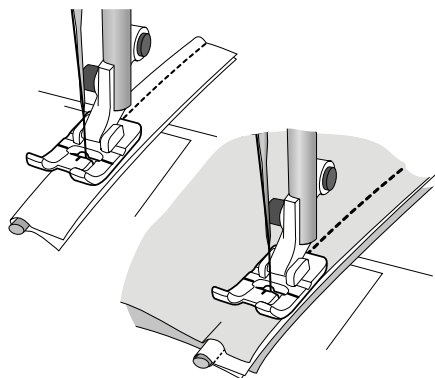

Mit Paspeln versehen, wirken Säume und Kanten absolut professionell. Das i-Tüpfelchen sind natürlich aus eigenem Stoff hergestellte Paspeln. Da der Nähfuß transparent ist, sehen Sie die genaue Platzierung der Paspel und können eine exakte Naht nähen. Dank der Transparenz des Nähfusses sehen Sie auch den genauen Verlauf der ersten Naht und können die Nadel anschließend so versetzen, dass die nächste Naht dicht an der ersten verläuft. Geradstich, Stichlänge 2,5 einstellen.

So fertigen Sie Paspeln aus eigenem Stoff an:

1. Den Klarsicht-Paspelfuß einsetzen.
2. Schrägstreifen oder diagonal zum Fadenlauf zugeschnittene Streifen verwenden. Die Breite muss ausreichen, um die Kordel zu bedecken; außerdem Nahtzugabe berücksichtigen.
3. Stoff mit der linken Seite nach innen der Länge nach falten und Kordel einlegen.
4. Stoff mit Kordel so unter den Klarsicht-Paspelfuß legen, dass die Kordel in der Aussparung an der Nähfußunterseite verläuft.
5. Nähen. Die Kordel folgt dabei der Aussparung des Nähfußes und wird gleichmäßig eingenäht. Tipp: Stellen Sie die Nadel so ein, sodass sie eine Stufe näher an der Kordel einsticht und die erste Naht verdeckt.

So nähen Sie eine Paspel an eine Naht:

1. Den Klarsicht-Paspelfuß einsetzen.
2. Die Paspel von rechts her an der Nahtlinie anlegen und die Kordel beim Annähen in der Aussparung an der Nähfußunterseite verlaufen lassen.
3. Das zweite Stoffteil rechts auf rechts darüberlegen.
4. Die Stofflagen mit der Paspel so unter den Nähfuß legen, dass diese in der dafür vorgesehenen Aussparung verläuft. Nähen. Die Aussparung führt die Paspel während des Nähens. (Tipp: Die Nahtzugaben der Paspel an Rundungen und Ecken einknipsen).





DEKORATIVES NÄHEN/NÄHTE MIT
HANDARBEITSOPTIK

Verzierungen mit Bändern, Perlen u. ä. verleihen Ihren Nähprojekten einen eleganten und trendigen Touch! Die Nähfüße von Husqvarna® VIKING® sind unentbehrliche Helfer für alle dekorativen Effekte. Veredeln Sie Ihre kreativen Ideen wie z.B. Heimtextilien und Kleidung.





RELIEFFEFFEKT-SET

Art.-Nr. 920403096

⑧*⑨*

DESIGNER DIAMOND™ Serie, DESIGNER RUBY™ Serie,
DESIGNER™ SE, DESIGNER™ SE Limited Edition,
SAPPHIRE™ 960Q

Mit dem Relieffekt-Set von Husqvarna® VIKING® entstehen beim Nähen mit Strukturgarne, wie Wolle, fantastische Ziereffekte. Dafür verwenden Sie speziell für diese Technik entwickelt Stiche und Wollgarn. Durch die Verwendung unterschiedlicher Garnarten können Sie den Effekt zusätzlich verstärken.

Der Nähfuß wurde speziell für diese besondere Art von Stichen entwickelt.

Hinweis: Hierfür eignen sich nur die speziell entwickelten Wollfektstiche.

Der Relieffektfuß ist mit einem kleinen Stellrad versehen. Damit lässt sich die rote Linie so einstellen, dass sie genau auf die Nadel-Mittenposition am Fuß trifft.

Wir empfehlen für das beste Nähergebnis, die Nadel an der roten Linie auszurichten. So werden die Wollfäden besser von der Nadel erfasst.

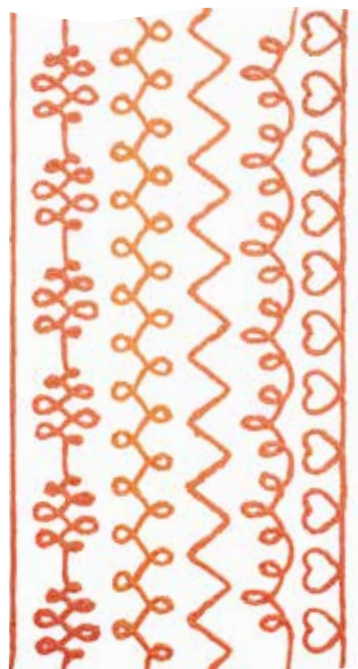

Im Set enthalten

- A. Garnführungen (für die Serien DESIGNER DIAMOND™, DESIGNER RUBY™ und SAPPHIRE™ 960Q/965Q bis auf das Modell DESIGNER™ SE)
- B. Garnführungen (für die DESIGNER™ SE und die DESIGNER™ SE Limited Edition).
- C. Relieffektfuß
- D. Garneinfädler

DESIGNER EPIC™ 2, DESIGNER EPIC™, DESIGNER BRILLANCE™ 80 und BRILLIANCE™ 75Q benötigen das Garnführungsset 920453096

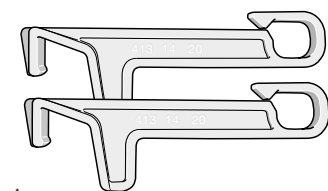

A.

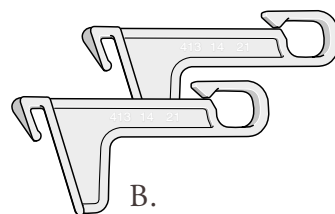

B.

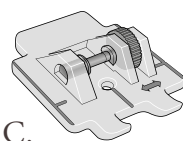

C.

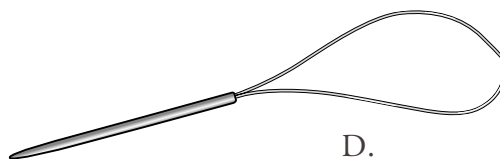

D.

1.

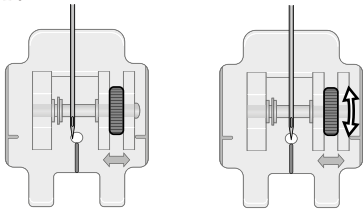

2.

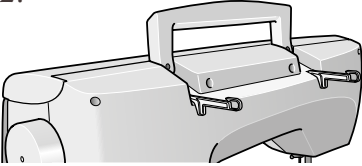

3.

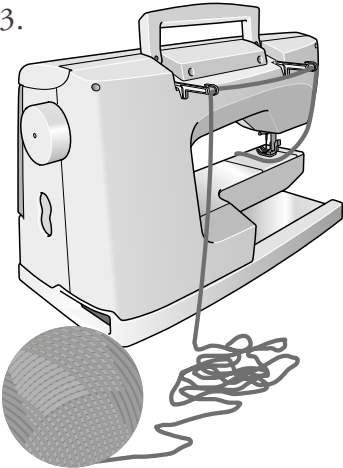

4.

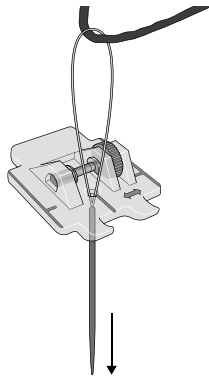

5.

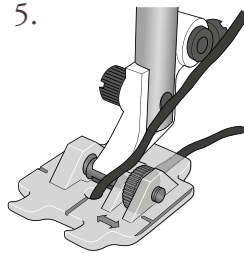

VORBEREITUNG

1. Fädeln Sie die Nähmaschine mit einem farblich zum Wollgarn passenden Oberfaden ein, oder wählen Sie transparentes Garn.
2. Befestigen Sie die zusätzlichen Garnführungen an den Aussparungen hinten an der Maschine unter dem Griff (s. Abb. 2).
3. Rollen Sie vom Garnknäuel, für Ihre Effektnähte, so viel Garn wie erforderlich ab und legen Sie es gemäß Abb. 3 neben die Maschine. Vergewissern Sie sich, dass das Effektgarn leicht läuft, ohne Zug auszuüben.
4. Legen Sie das Garn in die Garnführungen ein (s. Abb. 3). Es ist sehr wichtig, dass das Garn beim Nähen leicht abrollen kann.
5. Fädeln Sie das Garn mit Hilfe des Garneinfädlers von oben durch die Öffnung im Nähfuß (s. Abb. 4). Wir empfehlen die Verwendung von Garn mit gleichmäßiger Stärke. Das beste Ergebnis erzielen Sie mit Effektgarn, das die Stärke der Öffnung des Nähfußes hat und dennoch leicht abläuft.
6. Setzen Sie den Relieffektfuß ein (siehe Abb. 5.).
7. Wählen Sie den Stich aus, den Sie nähen möchten. Bevor Sie mit dem Nähen beginnen, sorgen Sie mit dem Stellrad dafür, dass die rote Linie am Nähfuß mit der Nadel übereinstimmt (siehe Abb. 1.).

Tipp: Ziehen Sie zur Orientierungshilfe mit einem Stoffmarker eine Linie.

Hinweis: Einige Garne eignen sich besser für Relieffekte als andere. Garn mit einer weichen Struktur führt meistens zu besseren Ergebnissen.

GARN-FÜHRUNGSSET

Art.-Nr. 920453096

Für

DESIGNER EPIC 2™, DESIGNER EPIC™,
DESIGNER BRILLANCE™ 80 AND BRILLIANCE™ 75Q

In Kombination mit dem Relieffektfuß-Set (Art.-Nr. 920403096) gestalten Sie mit diesen Führungen und den speziellen Wolleffektstichen Ihrer Maschine wunderbar veredelte Stoffoberflächen. Die Stiche vernähen weiches, dickeres Garn, wie Wolle.

Diese Führungen lassen sich außerdem mit dem Reliefstickfuß-Set (Art.-Nr. 920215096) kombinieren. Gestalten Sie dekorative Relieffekt-Stickereien entweder freihand geführt oder mit Stickdesigns.

ZIRKELLINEAL

Art.-Nr. 920344096

⑧ ⑨

DESIGNER DIAMOND™ Serie, DESIGNER RUBY™ Serie,
DESIGNER TOPAZ™ Serie, SAPPHIRE™ Serie,
OPAL™ Serie, EDEN ROSE™ 250M, TRIBUTE™ 140M.

Art.-Nr. 920392096

① ② ③ ④ ⑤ ⑥ ⑦

Nicht für

DESIGNER DIAMOND™ Serie, DESIGNER RUBY™
Serie, DESIGNER TOPAZ™ Serie, SAPPHIRE™ Serie,
OPAL™ Serie, EDEN ROSE™ 250C, TRIBUTE™ 140C.

Ihr Zirkellineal ist das perfekte Zubehör zum Gestalten einzigartiger Verzierungen auf Nähprojekten, Kleidungsstücken und Quilts. Gestalten Sie Kreise, Blumen oder interessante Grafikelemente, nähen Sie individuelle Bordüren und lassen Sie Ihrer Kreativität freien Lauf! Kombinieren Sie mehrere Kreise in verschiedenen Größen zu neuen interessanten Mustern. Fast alle Nutz- und Zierstiche* lassen sich mit dem Zirkellineal verwenden – probieren Sie doch gleich Ihren Lieblingsstich aus. So entstehen wunderschöne, attraktive Kreationen.

* Stiche mit einer Standardstichbreite von über 7 mm und Stiche mit Rückwärtstransport sind nicht dafür geeignet.

Das Paket enthält für Sie:

- A. Zirkellineal mit Maßangaben
- B. Pin
- C. Drei Nähschablonen: eine für Kreise (1), eine für eine Blume mit vier Blütenblättern und (2) eine für eine Blume mit sechs Blütenblättern (3). Die Ziffern auf den Schablonen geben den Durchmesser der Kreise in cm an.
- D. CD mit einer Gebrauchsanweisung in 11 Sprachen, einem Lernprogramm und Tipps zum Kombinieren von Kreisen mit den Schablonen. Mit dem Zirkellineal nähen Sie Kreise mit einem Durchmesser zwischen 6 und 26 cm (2½ und 10¼"). Der Durchmesser der Kreise ist in Zentimetern und Zoll aufgedruckt.

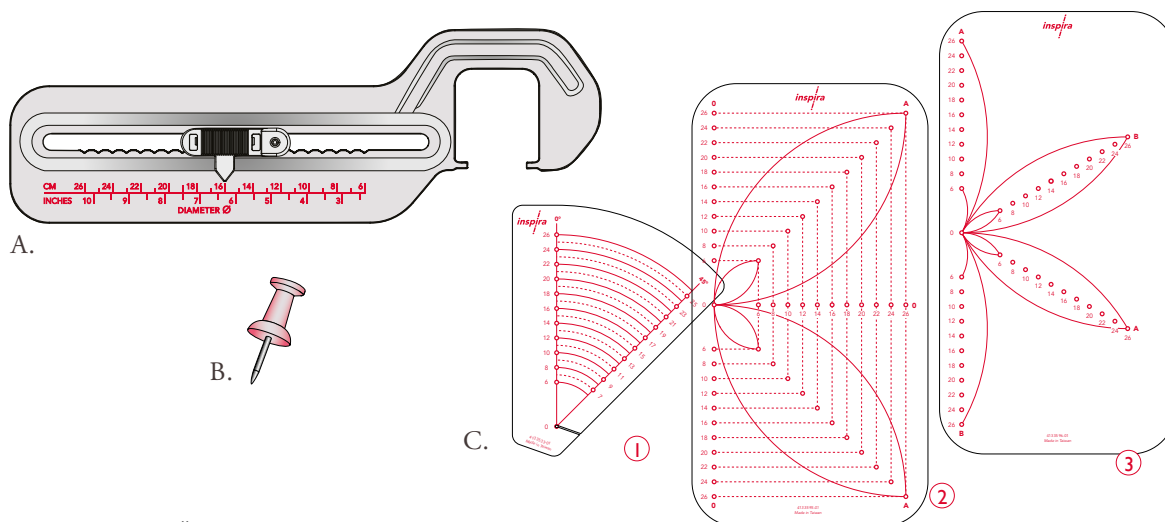

TIPPS & IDEEN

Anschiebetisch/Quilter's Table

Für das Zirkellineal empfehlen wir die Verwendung eines Anschiebetisches oder Quilter's Table. Hierdurch wird der Stoff besser gestützt, sodass er sich leichter transportieren und führen lässt. Anschiebetische/Quilter's Tables sind als Zubehör bei Ihrem Husqvarna® VIKING®-Händler erhältlich.



Stichwahl

Mit Nutz- und Zierstichen erzielen Sie mit dem Zirkellineal tolle Effekte. Allerdings lassen sich Stiche mit einer Standardstichbreite über 7 mm und Stiche mit Rückwärtstransport nicht damit nähen.

Tipp: Je kürzer der Stich, desto einfacher ist es, einen gleichmäßigen Kreis zu nähen, dessen Enden perfekt aneinander passen. Kurz vor dem Schließen des Kreises sollten Sie die Nähgeschwindigkeit reduzieren und bei Bedarf die Stichlänge anpassen, um die Lücke zu schließen.



Applikationen

Mit dem Zirkellineal können Sie Applikationen anfertigen. Verwenden Sie dabei einen nicht ausfransenden Stoff – oder applizieren Sie dekorativ mit unversäuberten Kanten. Sie können Ihre Applikation auch einfach mit einem Geradstich annähen, den überschüssigen Stoff abschneiden und als Finish mit einem Satinstich über die Stoffkanten nähen. Wenn Sie mit mehreren Stofflagen arbeiten, ist es noch wichtiger, den Stoff gleichmäßig zu führen, damit die Stofflagen nicht verrutschen.





KORDONIERFUSS

Art.-Nr. 412580545

① ② ③ ④ ⑤ ⑥ ⑦ ⑧ ⑨

Nicht für

EMERALD™ 122, 118, 116, EDEN ROSE™ 250M,
TRIBUTE™ 140M, 145M.

Der Kordonierfuß ist perfekt für plastische Satinstich-Stickereien.

Eine vom Nähfuß geführte Kordel wird gleichzeitig deckend aufgenäht.

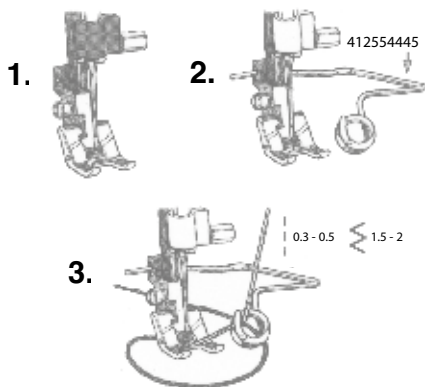

1. Als Oberfaden Stickgarn Nr. 40, als Unterfaden Nähgarn einfädeln.
2. Kordel in die Führung am Nähfuß einfädeln. Die Kordel, ob auf Rolle oder lose, so platzieren, dass sie beim Nähen gleichmäßig in den Nähfuß eingezogen wird.
3. Einen schmalen Satinstich wählen. (Folgen Sie den Anleitungen für Applikationen Ihrer Bedienungsanleitung und stellen Sie die Breite des Zickzackstichs so ein, dass er den Konturfaden gerade bedeckt.) An Computer-Nähmaschinen den vorprogrammierten Satinstich wählen und die Stichlänge und -breite zum Nähen über die Kordel exakt einstellen. Auf anderen Maschinen Zickzackstich mit Stichlänge 0,3-0,5 und Stichbreite 1,5-2 einstellen.
4. Ein Muster auf dem Stoff vorzeichnen und an dieser Markierung entlang nähen. Die Musterkontur zeichnet sich dann mit plastischem Satinstich ab.

Bitte Beachten: Der Kordel/Bandführer (412554445) ist separat erhältlich (Siehe unten und nächste Seite).



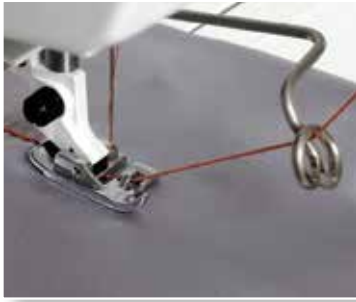

KORDELFUSS

Art.-Nr. 411850945

① ② ③ ④ ⑤ ⑥ ⑦ ⑧ ⑨

Nicht für

EMERALD™ 122, 118, 116, EDEN ROSE™ 250M,
TRIBUTE™ 140M 145M.

Zum Annähen von Soutache, Kordeln und schmalen Bändern als Verzierung an Bekleidung und Heimtextilien. Zickzackstich, Stichlänge 1,5 und Stichbreite entsprechend der Kordel- bzw. Bandbreite einstellen. Den Kordelfuß anstecken.

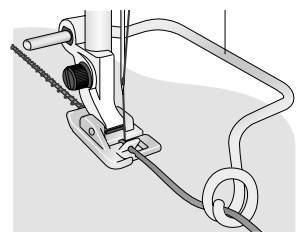
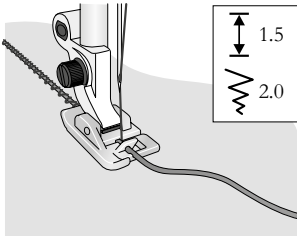

1. Zickzackstich, Stichlänge 1,5 und Stichbreite entsprechend der Kordel- bzw. Bandbreite einstellen.
2. Den Kordelfuß anbringen.
3. Das Band oder die Kordel in die Führung am Nähfuß und unter den Kordelfuß legen.
4. Das Band oder die Kordel aufnähen. Wir empfehlen, den separat erhältlichen Kordel/ Bandführer (412 55 44-45) zusätzlich zu verwenden, er führt das Band bzw. die Kordel während des Nähens. Nach Bedarf Stickvlies unter den Stoff unterlegen.



KORDEL/BANDFÜHRER

Art.-Nr. 412554445

① ② ③ ④ ⑤ ⑥ ⑦ ⑧ ⑨

Nicht für

EMERALD™ 122, 118, 116, EDEN ROSE™ 250M,
TRIBUTE™ 140M, 145M.

Führt dem Litzenfuß, dem Kordelfuß oder dem Kordonierfuß Borten, Bänder und Kordeln zu.

1. Die gerade Seite des Kordel/Bandführers in die Öffnung des Nähfußhalters stecken und die Schraube (nur an bestimmten Modellen) festdrehen.
2. Band, Kordel oder Borte durch die Öse der Bandführung ziehen und zum Nähfuß führen.
3. Während des Nähens darauf achten, dass Band, Kordel oder Borte frei durch die Bandführung laufen.

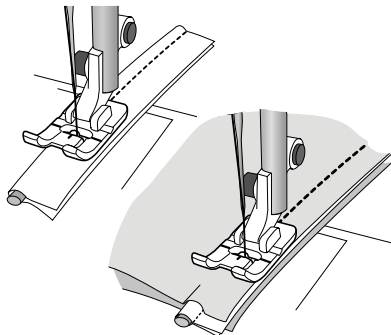

MINI-PASPELFUSS

Art.-Nr. 413183045

① ② ③ ④ ⑤ ⑥ ⑦ ⑧ ⑨

Zum Einsetzen von Fertigpaspeln an Nähten und Kanten für einen professionellen Look. Überziehen Sie die Kordel mit Stoff für Ihr ganz individuelles Projekt. Der transparente Nähfuß garantiert freie Sicht auf das Material während des Nähens. So wissen Sie immer genau, wo Sie nähen, und können die Nadelposition nach Bedarf anpassen. Geradstich mit Länge 2,5.

Paspeln aus Stoff erstellen:

1. Setzen Sie den Mini-Paspelfuß ein.
2. Schneiden Sie schräge oder quer zur Faser verlaufende Streifen, die breit genug für die Kordel plus Nahtzugabe sind.
3. Legen Sie die Kordel auf die linke Seite des Stoffstreifens und falten Sie den Stoff darüber.
4. Legen Sie Stoff und Kordel unter den Mini-Paspelfuß und positionieren Sie die Kordel in der Aussparung an der Nähfußunterseite.
5. Nähen Sie. Die Aussparung führt die Kordel, sodass sie gleichmäßig vom Stoff umhüllt wird.

Hinweis: Möchten Sie ein Kleidungsstück mit dieser Paspel verzieren, stellen Sie die Nadelposition so ein, dass eine Einstellung näher an der Kordel genäht wird, um die erste Naht zu überdecken

Paspel einnähen:

6. Setzen Sie den Mini-Paspelfuß ein.
7. Stecken Sie die Paspel an der Nahtlinie auf der rechten Seite des Stoffs fest und nähen Sie so, dass sich die Paspel in der Aussparung des Nähfußes befindet.
8. Legen Sie das zweite Stoffteil rechts auf rechts obenauf.
9. Legen Sie die Lagen aus Stoff und Paspel unter den Mini-Paspelfuß mit der Paspel in der Aussparung an der Nähfußunterseite. Nähen Sie. Die Aussparung an der Nähfußunterseite führt die Paspel beim Nähen.

Hinweis: Schneiden Sie die Nahtzugabe der Paspel an den Ecken ein.

LITZENFUSS

Art.-Nr. 412989845

① ② ③ ④ ⑤ ⑥ ⑦ ⑧ ⑨

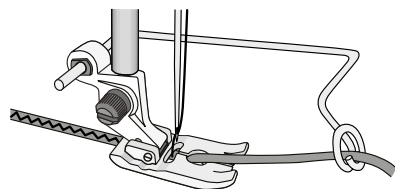

Zum Aufnähen von Litze oder Zierband. Nach Bedarf mit Vlies unterlegen. Mit Geradstich, Stichlänge 2,5, oder Zickzackstich, Stichlänge 2 bis 4 nähen; die Stichbreite muss groß genug sein, um die Litze zu überstechen. Besonders schöne Effekte erhalten Sie wenn Sie einen Zierstich wählen.

1. Litze von der Oberseite des Litzfußes die Öffnung zur Führung fädeln und unter den Fuß legen.
2. Den Nähfuß absenken und nähen. Der separat erhältliche Kordel/Bandführer (412554445) führt die Litze während des Nähens.





RELIEFSTICKFUSS-SET

Art.-Nr. 920215096

⑦ ⑧*⑨*

Nicht für
OPAL™ 670 und 650.

Mit dem Husqvarna® VIKING® Reliefstickfuß-Set können Sie mittels Freihandnähen und Sticken ganz einfach dekorative Garnverzierungen erstellen. Die beiden Reliefstickfüße eignen sich für vielerlei Garne.

1. Fädeln Sie Stickgarn ein, der zum gewählten Garn passt.
2. Befestigen Sie die korrekten Garnführungen an den Aussparungen hinten an der Maschine unterm Griff.
3. Rollen Sie vom Garnknäuel so viel Garn wie erforderlich ab und legen Sie es neben die Maschine.
4. Legen Sie das Garn in die Garnführungen ein. Es ist sehr wichtig, dass das Garn beim Sticken leicht abrollen kann.
5. Wählen Sie je nach Stärke des Garns Reliefstickfuß 1 oder 2. Das beste Ergebnis erzielen Sie mit Garn, das das Loch im Fuß ausfüllt und dennoch leicht abläuft. Wir empfehlen die Verwendung von Garn mit gleichmäßiger Stärke.
6. Fädeln Sie das Garn mithilfe des Garneinfädlers von oben durch das Loch im Fuß.
7. Setzen Sie den Reliefstickfuß ein.

* DESIGNER EPIC 2™, DESIGNER EPIC™, DESIGNER BRILLANCE™ 80 und BRILLIANCE™ 75Q benötigen das Garnführungsset 920453096



MEHRFACHLINIEN ZIERSTICHFUSS

Art.-Nr. 413337145

① ② ③ ④ ⑤ ⑥ ⑦ ⑧ ⑨



Verwenden Sie den Mehrfachlinien-Zierstichfuß, um Zierstichreihen mit gleichmäßigen Abständen zu gestalten. Sie können ihn auch als Führung beim Nähen von Omnimotion- und Seitwärtsstichen einsetzen. Die Führungslinien helfen beim präzisen Drehen an Ecken mit den Maßen 6 (1/4") bzw. 12 mm (1/2").

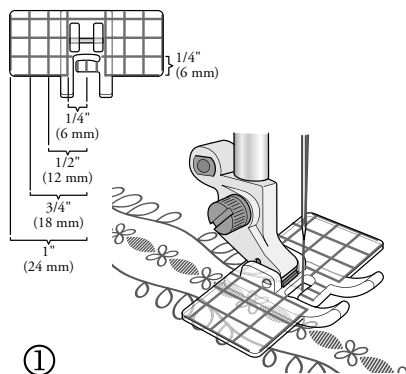

①

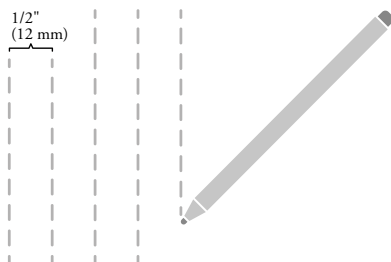

②

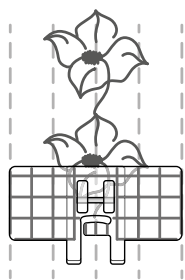

③

Dekorative Umrandungen

1. Fädeln Sie Nähgarn oder Ziergarn als Oberfaden und Nähgarn als Unterfaden in Ihre Nähmaschine ein.
2. Wählen Sie einen Zierstich.
3. Setzen Sie den Mehrfachlinien-Zierstichfuß ein.
4. Ziehen Sie mit einem Stoffmarker dort eine Linie auf den Stoff, wo die Mitte der Stiche sein soll.
5. Unterlegen Sie den Stoff mit Stickvlies.
6. Richten Sie die markierte Linie an der roten Mittellinie am Nähfuß aus. Nähen Sie die erste Stichreihe.
7. Wählen Sie einen anderen Zierstich.
8. Verschieben Sie den Stoff nach links. Legen Sie fest, welchen Abstand Sie zwischen den Reihen haben möchten.
9. Verwenden Sie die roten horizontalen Linien als Orientierungshilfe für die Stichreihen.
10. Nähen Sie die nächste Stichreihe und orientieren Sie sich dabei an den roten Linien am Nähfuß.
11. Spiegeln Sie den Stich und verschieben Sie den Stoff rechts von der mittleren Stichreihe. Nähen Sie dort eine Naht auf den Stoff. Abbildung 1 Gestalten Sie die Umrandung mit mehr Stichen immer breiter.
12. Ziehen Sie nach dem Nähen das Vlies ab.

Omnimotion- oder Seitwärtsstiche

1. Fädeln Sie Nähgarn oder Ziergarn als Oberfaden und Nähgarn als Unterfaden in Ihre Nähmaschine ein.
2. Wählen Sie einen Omnimotion- oder Seitwärtsstich.
3. Setzen Sie den Mehrfachlinien-Zierstichfuß ein.
4. Ziehen Sie mit dem Stoffmarker dort eine Linie auf den Stoff, wo die Mitte der Stickerei sein soll. So stellen Sie sicher, dass Ihre Stichreihen gerade werden. Ziehen Sie rechts und links der Linie je eine weitere Linie. Abbildung 2
5. Legen Sie Stoff und Vlies unter den Nähfuß.
6. Nähen Sie vorsichtig und lassen Sie die Maschine den Stoff transportieren.
7. Achten Sie darauf, dass die markierten Linien und die vertikalen roten Linien auf beiden Seiten des Nähfußes parallel zueinander. Abbildung 3
8. Ziehen Sie nach dem Nähen das Vlies ab.

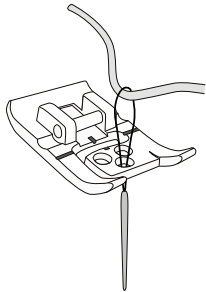

3-LOCH-GARNFUSS

Art.-Nr. 413187045

① ② ③ ④ ⑤ ⑥ ⑦ ⑧ ⑨

Verzieren Sie Ihre Projekte mit verschiedenen Arten dekorativer Kordeln oder Garnen und mit den traumschönen dekorativen Zierstichen von Husqvarna® VIKING®. Der 3-Loch-Garnfuß macht's möglich! Die Garne werden durch die vordere Öffnung am Nähfuß und dann durch die untere Aussparung geführt. So kann absolut nichts schief gehen und Sie erhalten ausdrucksstarke Ziereffekte.

1. Fädeln Sie normales Nähgarn oder Ziergarn als Oberfaden und normales Nähgarn als Unterfaden in Ihre Nähmaschine ein.
2. Wählen Sie einen nicht zu schmalen Zierstich, denn das eingefädelte Garn soll übernäht werden. Hinweis: Zierstiche mit Vorwärtsbewegung sind am besten geeignet. Vermeiden Sie daher Stiche mit zu vielen Rückwärtsbewegungen.
3. Fädeln Sie das Garn von oben in die Öffnungen am Nähfuß ein, bevor Sie diesen in die Nähmaschine einsetzen. Verwenden Sie dafür den Garneinfädler.
4. Achten Sie darauf, dass sich Kordel bzw. Garn leicht durch die Öffnungen einführen lässt. Ziehen Sie am eingefädelten Garn, um dies zu überprüfen. Gleichmäßig strukturiertes Garn ist am besten geeignet. Ist das Garn zu dick, kann der Fuß den Stich nicht richtig transportieren.
5. Setzen Sie den 3-Loch-Garnfuß ein.
6. Legen Sie das eingefädelte Garn so unter den Nähfuß, dass ca. 5 cm hinten überstehen.
7. Unterlegen Sie den Stoff mit Stickvlies und legen Sie beides zusammen unter den Nähfuß.
8. Gehen Sie beim Nähen sorgfältig vor und nähen Sie nicht zu schnell. Lässt sich bei Ihrer Nähmaschine die Geschwindigkeit regeln, dann reduzieren Sie die Nähgeschwindigkeit so, dass Sie Stoff und Garn leicht führen können.





MINIPERLENFUSS 4 MM

Art.-Nr. 412701145

① ② ③ ④ ⑤ ⑥ ⑦ ⑧ ⑨

Nicht für

EMERALD™ Serie, EDEN ROSE™ 250M, TRIBUTE™ 140M, 145M.

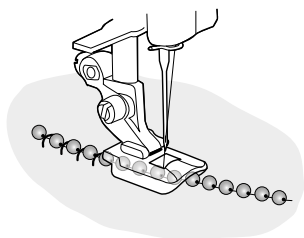

1. Den Miniperlenfuß einsetzen.
2. Transparentes Polyestergergarn als Oberfaden einfädeln und farblich zum Stoff passendes Nähgarn als Unterfaden.
3. Je nachdem, welche Stiche Ihre Husqvarna® VIKING® Nähmaschine bietet, einen der folgenden Stiche einstellen:

- ┌──┐ • Nostalgie-Applikationsstich, Stichlänge 3,0, Stichbreite 4,0 oder
- ▼▼▼ • Versäuberungsstich, Stichlänge 0,9, Stichbreite 5,0 oder
- TTT • Versäuberungsstich, Stichlänge 3,0, Stichbreite 4,0.

4. Das Band mit den 4 mm großen Perlen unter den Fuß legen, d. h. in die Kerbe an der Unterseite des Miniperlenfußes. Den Stoff mit Vlies unterlegen und den Nähfuß senken. Am Handrad drehen und die ersten paar Stiche vorsichtig von Hand nähen. Zuerst an einem Stoffrest testen, ob Fadenspannung, Nähfußdruck, Stichlänge und Breite zu dem Perlenband passen; gegebenenfalls Änderungen vornehmen. Langsam nähen. (Bei manchen Stichen müssen Sie während des Nähens möglicherweise die Stichlänge anpassen.)



TRANSPARENTER ZIERBANDFUSS 2-3 MM

Art.-Nr. 413030445

① ② ③ ④ ⑤ ⑥ ⑦ ⑧ ⑨

Nicht für

EMERALD™ 122, 118, 116, EDEN ROSE™ 250M, TRIBUTE™ 140M, 145M.

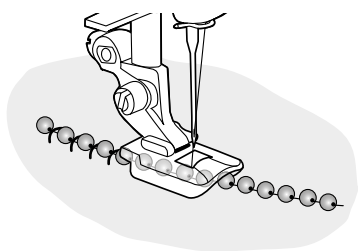

┌──┐ = 4,5 mm ┌──┐ = 4,0 mm
 ┌──┐ = 3,0 mm ┌──┐ = 3,0 mm

Verzieren Sie Nähprojekt mit kleinen Perlen.

1. Transparentes Polyestergergarn als Oberfaden und normales Nähgarn als Unterfaden einfädeln.
2. Den Transparenter Zierbandfuß 2-3 mm einsetzen.
3. Je nach Nähmaschine einen der folgenden Stiche wählen: Zickzackstich, Länge 4,0 mm, Breite 3,0 mm. Applikationsstich im Nostalgiestil, Länge 4,5 mm, Breite 3,0 mm.
4. Das 2-3 mm breite Perlenband in die Aussparung an der Unterseite des Transparenter Zierbandfuß 2-3 mm einlegen.
5. Zunächst ein paar Perlen auf einen Stoffrest nähen, um die Fadenspannung zu prüfen. Falls erforderlich, die Fadenspannung reduzieren.
6. Das Nähprojekt mit den Perlen verzieren. Langsam nähen. (Bei manchen Stichen müssen Sie während des Nähens möglicherweise die Stichlänge anpassen.)



BANDANÄHFUSS

Art.-Nr. 412823845

① ② ③ ④ ⑤ ⑥ ⑦ ⑧ ⑨

Nicht für

EMERALD™ 122, 118, 116, EDEN ROSE™ 250M,
TRIBUTE™ 140M, 145M.

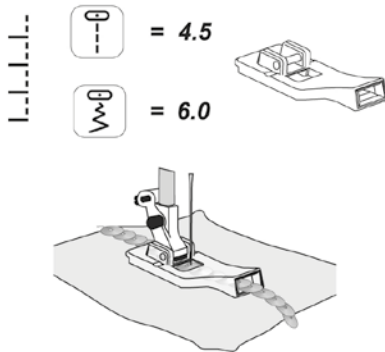

Verzieren Sie Ihre Nähprojekte mit glitzernden Pailletten - mit dem Bandanähfuß kein Problem! Bei diesem Nähfuß werden die Pailletten einfach durch eine Aussparung an der Nähfußunterseite geführt und angenäht. Dieser Fuß ist nur für rundes Paillettenband geeignet.

1. Transparentes Garn als Oberfaden und normales Nähgarn als Unterfaden einfädeln. Den Bandanähfuß einsetzen und einen Applikationsstich mit handähnlichem Charakter auswählen. Stichlänge auf 4,5 einstellen, die Stichbreite richtet sich nach dem Paillettendurchmesser. Den Stoff mit Stickvlies unterlegen.
2. Das Paillettenband in die Aussparung an der Vorderseite des Nähfußes einlegen. Vor Nähbeginn ein Stück Paillettenband unter dem Nähfuß hindurch ziehen, sodass es hinten übersteht. Den Nähfuß einsetzen.
3. Zuerst eine Nähprobe auf einem Stoffrest machen, da verschiedene Stoffe zu unterschiedlichen Ergebnissen führen. Langsam nähen, damit die Pailletten nicht mitgenäht werden.



SPEZIAL-SPULENKORB

Art.-Nr. 920211096

⑤ ⑥ ⑦

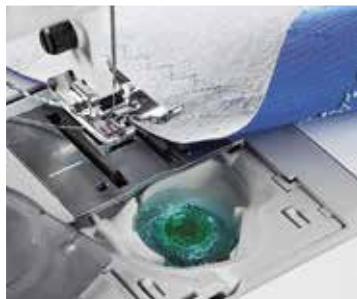

Nicht für

die EMERALD™ Serie, EDEN ROSE™ 250M, TRIBUTE™ 140M.

Art.-Nr. 920452096

⑧ ⑨

Mit dem Spezial-Spulenkorb von Husqvarna® VIKING® können wunderschöne Bobbinseffekte gestaltet werden. Die Unterfadenseite wird die Effektseite.



1. Den Transporteur absenken, die Stichplatte abnehmen und den normalen Spulenkorb durch den Spezial-Spulenkorb ersetzen. Die Stichplatte wieder einsetzen und den Transporteur wieder anheben.
2. Je nach Art des verwendeten Ziergarns haben Sie mehrere Möglichkeiten, mit der Spezialspulen kapsel zu arbeiten.

Für dickere Garne oder Spezialgarne:

Spulen Sie die Spule mit dem Ziergarn langsam auf. Die Spule in den Spezial-Spulenkorb einlegen, so dass das Logo von Husqvarna® VIKING® nach oben zeigt. Wenn weniger Struktur gewünscht ist, ein dünneres Spezialgarn verwenden und die Einstellschraube für die Unterfadenspannung nach Bedarf so einstellen, dass das Garn gleichmäßig herauslaufen kann. Die Spule einlegen und das Spezialgarn durch die Fadenspannungsfeder ziehen

Für dickere Garne und Strukturgarne:

Spulen Sie von Hand gleichmäßig im Uhrzeigersinn. Umgehen der Fadenspannungsfeder: Für die meisten Arbeiten mit Strukturgarn als Unterfaden das dickere Garn nicht durch die Fadenspannungsfeder oder den Fadenabschneider ziehen, sondern direkt in den „Einfädelschlitz“ einlegen. Setzen Sie die Spule in die Spezialspulen kapsel ein. Um den Unterfaden nach oben zu bringen, den Oberfaden festhalten und mit dem Handrad eine Drehung nach vorne ausführen.

3. Fädeln Sie für beide Techniken normales Nähgarn als Oberfaden ein. Verwenden Sie die empfohlene Nadelstärke für Ihren Stoff.
4. Wenden Sie die Stoffoberseite nach unten und legen Sie Stickvlies obenauf. Wählen Sie Stiche mit geringerer Dichte. Experimentieren Sie mit dem Geradstich, mit Zickzack- und Zierstichen. Mit erhöhter Stichtlänge erzielen Sie ein optimales Ergebnis. Wählen Sie eine langsame Geschwindigkeit und nähen Sie bei gleichmäßigem Tempo. Erhöhen Sie die Oberfadenspannung bei Bedarf ein wenig. Probieren Sie vor dem Nähen des eigentlichen Stoffes die Einstellungen immer erst auf Stoffresten aus. Hinweis: Je dicker das Garn, desto länger der Stich. Wählen Sie einen Stich, der nicht vorwärts und rückwärts über sich selbst näht.



BANDAPPLIZIERFUSS-SET

Art.-Nr. 920239096

① ② ③ ④ ⑤ ⑥ ⑦ ⑧ ⑨

Das Husqvarna® VIKING® Bandapplizierfuß-Set ist die perfekte Lösung zum Annähen von dekorativen Bändern. Mit den drei verschiedenen Nähfüßen können Sie Ihre Stoffe im Handumdrehen mit den verschiedensten Bändern verzieren (6 bis 13,5 mm).

Mit dem Bandapplizierfuß Nähen

1. Unterlegen Sie den Stoff vor dem Nähen mit aufbügelbarem Vlies oder Stickvlies. Wie viel Vlies Sie benötigen, hängt ganz von der Stärke des verwendeten Stoffes ab. Machen Sie vor Beginn einige Versuche auf einem kleinen Stück des Stoffes.
2. Fädeln Sie zum Band passendes Garn in die Maschine ein.
3. Wählen Sie Geradstich (andere Stiche können die Nähfüße beschädigen und/oder zu Nadelbruch führen).
4. Nehmen Sie Bandapplizierfuß 1, 2 oder 3, je nachdem wie breit Ihr Band ist. Am besten wird das Ergebnis, wenn das Band fast so breit ist wie der Schlitz im Nähfuß, sich aber noch leicht durch den Schlitz ziehen lässt. Wir empfehlen die Verwendung von Bändern, die gleichmäßig dick sind.
5. Fädeln Sie das Band von vorne in den Nähfußschlitz ein. Ziehen Sie das Band solange durch den Schlitz, bis ca. 2 cm hinter dem Nähfuß sind.
6. Setzen Sie den Nähfuß in die Nähmaschine ein.
7. Legen Sie das Band beim Nähen über Ihre Schulter oder rechts von der Nähmaschine auf den Arbeitstisch. Es ist sehr wichtig, dass das Band beim Nähen leicht laufen kann.

Freihandnähen mit Bändern

Zum Freihandnähen muss Ihre Nähmaschine mit einer speziellen Freihandfunktion ausgestattet sein. Diese Funktion steht für Modelle der Gruppe 1&7 zur Verfügung.

1. Bereiten Sie die Nähmaschine wie links beschrieben vor.
2. Wählen Sie die Freihandfunktion der Nähmaschine (nähere Anleitungen hierzu finden Sie im Benutzerhandbuch).
3. Halten Sie das Band am Ende fest, wenn Sie zu nähen beginnen. Führen Sie den Stoff nur leicht. Drehen Sie den Stoff, um die Nährichtung zu ändern.

Tipps

- Verwenden Sie dünne, flache Bänder, zum Beispiel Organzabänder (Bänder mit grober Struktur laufen evtl. nur schwer durch den Nähfuß).
- Für besonders kreative Effekte können Sie eigene Bänder aus Stoff herstellen, entweder aus gerade oder schräg zugeschnittenen Stoffstreifen.
- Wenn Sie das Band spiral- oder kreisförmig annähen, sollten Sie von innen nach außen nähen.



SÄUMERFUSS FÜR 3 MM MUSCHELNAHT

Art.-Nr. 411852045

① ② ③ ④ ⑤ ⑥ ⑦ ⑧ ⑨

Nicht für

EMERALD™ 122, 118, 116, EDEN ROSE™ 250M,
TRIBUTE™ 140M, 145M.

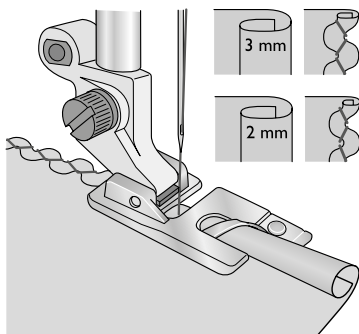

SÄUMERFUSS FÜR 2 MM MUSCHELNAHT

Art.-Nr. 411852445

① ② ③ ④ ⑤ ⑥ ⑦ ⑧ ⑨

Nicht für

EMERALD™ 122, 118, 116, EDEN ROSE™ 250M,
TRIBUTE™ 140M, 145M.

Muschelnaht-Rollsäume eignen sich für Abendkleider, Unterwäsche und Halstücher aus dünnen und sehr leichten Stoffen. Zickzackstich mit Stichlänge 3 und Stichbreite 3 einstellen.

1. Säumerfuß für 2 mm Muschelnaht einsetzen.
2. Die ersten paar Zentimeter der Saumzugabe zu einem Rollsaum (so breit wie der Durchlass unter dem Säumerfuß) legen.
3. Den Saum unter den Säumerfuß legen und einige Stiche entlang der Saumkante nähen.
4. Mit der Nadel im Stoff anhalten, den Nähfuß anheben und die Stoffkante in die Führungsschnecke des Säumerfußes einfädeln.
5. Den Nähfuß senken und weiternähen. Beim Nähen des Saumes nicht nachhelfen, sondern den Saum lediglich senkrecht halten.



SIEBENLOCHFUSS MIT EINFÄDLER

Art.-Nr. 412989945

① ② ③ ④ ⑤ ⑥ ⑦ ⑧ ⑨

Zum Anfertigen und Aufnähen von eigenen Zierbändern. Dekoratives Verzieren mit bis zu sieben Fäden gleichzeitig. Mit einem Zierstich oder Zickzackstich nähen, die Stichbreite der Anzahl der Fäden anpassen. Nach Bedarf Stickvlies unterlegen.

1. Je mehr Zierfäden eingefädelt sind, desto breiter wird die Verzierung. Die Zierfäden auf eine leere Garnrolle wickeln, um Fadengewirr zu vermeiden.
2. Den Siebenlochfuß anbringen, Fäden unter den Fuß nach hinten legen und Stickvlies unter den Stoff legen.
3. Die aufgenähten Zierfäden ergeben eine besonders dekorative Bordüre.

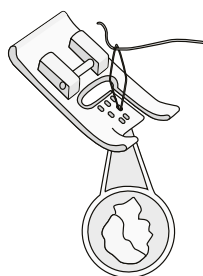



NÄHEN IM
NOSTALGIESTIL

Vor Erfindung der Nähmaschine wurden fantastisch verzierte Kleidungsstücke in Handarbeit angefertigt. Nostalgienäharbeiten vermitteln ein Gefühl von Tradition und Romantik. Mit dem Heirloom Kit und Zubehör können Sie in kurzer Zeit die gleichen, traditionellen Nähtechniken auf Ihrer Husqvarna® VIKING® Nähmaschine anfertigen.



KLARSICHTFUSS B

Art.-Nr. 413113846

① ② ③ ④ ⑤ ⑥ ⑦ ⑧ ⑨

Für Satinstiche, spitz auslaufende Applikationstiche und Zierstiche. Stichlänge wie gewünscht einstellen. Die Aussparung unter dem Nähfuß sorgt für einen leichten Transport über plastische Stiche. Die Transparenz des Nähfußes und rote Markierungslinien verbessern Sicht und Präzision. Falls erforderlich Stickvlies unterlegen.

1. Nähfuß einsetzen.
2. Zier-, Satin- oder spitz auslaufenden Applikationsstich wählen.
3. Nähen.





KLARSICHT-KANTENSTEPPFUSS

Art.-Nr. 413058345

① ② ③ ④ ⑤ ⑥ ⑦ ⑧ ⑨

Der Klarsicht-Kantensteppfuß mit Lineal rechts ist perfekt zum akkuraten Führen von kantennahen Ziernähten. Die Aussparung an der Nähfußunterseite sorgt für perfekt geformte Nähte und einen reibungslosen Stofftransport. Das Lineal an der Nähfußkante erleichtert das Einhalten des Abstands zwischen Stoffkante und Naht.

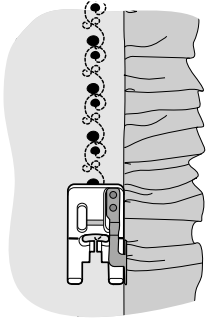

1. Den Klarsicht-Kantensteppfuß mit Lineal rechts einsetzen.
2. Stoff so unter den Nähfuß legen, dass das Lineal an der äußeren Stoffkante verläuft.
3. Einen Zierstich wählen.
4. Nähen



KLARSICHT-KANTENSTEPPFUSS MIT LINEAL MITTE

Art.-Nr. 413058445

① ② ③ ④ ⑤ ⑥ ⑦ ⑧ ⑨

Der Klarsicht-Kantensteppfuß mit Lineal Mitte dient zum Führen von Ziernähten auf einer Naht oder Markierungslinie. Die Aussparung an der Nähfußunterseite sorgt für perfekt geformte Nähte und einen reibungslosen Stofftransport. Das Lineal in der Mitte des Nähfußes erleichtert das exakte Ausrichten der Stiche an der Naht bzw. Markierungslinie.

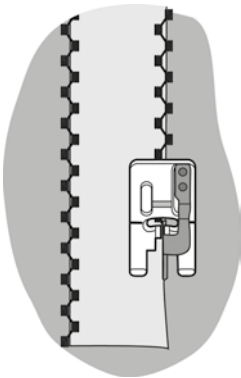

1. Den Klarsicht-Kantensteppfuß mit Lineal Mitte einsetzen.
2. Die Naht bzw. Markierungslinie unter dem Lineal an der Nähfußmitte ansetzen.
3. Einen Zierstich wählen.
4. Beim Nähen das Lineal genau auf der Naht bzw. Markierungslinie führen.



CANDLEWICKING-FUSS

Art.-Nr. 412510845



① ⑥ ⑦ ⑧



Nicht für

die IRIS™, SCANDINAVIA™ und EMERALD™ Serien,
EDEN ROSE™ 250M, TRIBUTE™ 140M, 145M.

Für optimalen Transport über plastische Nähte hat der Candlewicking-Fuß eine tiefe Aussparung an der Fußunterseite. Auf den Computer-Nähmaschinen von Husqvarna® VIKING® können Sie einen „französischen Knotenstich“ selbst erstellen, um ihn im traditionellen Candlewicking-Stil zu nähen.

FUNC = PROG

  = 0  = 2 → x 7

  = 1,5 → x 2

FUNC = REP 



Für die meisten Computer-Modelle:

Prog: (Zickzackstich, Stichbreite 2,0, Stichlänge 0), dieses Programm sieben Mal eingeben, (Geradstich, Stichbreite 0, Stichlänge 1,5-2,5) zweimal eingeben (verschiedene Stichlängen ausprobieren; mit zunehmender Stichlänge wächst auch der Abstand zwischen den „französischen Knoten“).

Für HUSQVARNA VIKING® Modell Rose 600/605:

1. Prog: (Stich Nr. 38, Stichbreite 2,0, Stichlänge 0,1), einmal eingeben, (Stich Nr. 1, Stichbreite 0, Stichlänge 1,5-2,5) zweimal eingeben.
2. REP antippen. Nähen.



SPEZIELLER CANDLEWICKING-FUSS

Art.-Nr. 413162345

① ⑥ ⑦ ⑧ ⑨

Nicht für

IRIS™, SCANDINAVIA™ and EMERALD™ Serien,
EDEN ROSE™ 250M, TRIBUTE™ 140M, 145M.

Nähen Sie mit Candlewicking-Techniken wunderschöne Nostalgiestiche! Der Candlewicking-Fuß hat eine tiefe Rille an der Unterseite, um besser über voluminöse Stiche gleiten zu können.



SPANISCHER HOHLSAUMFUSS

Art.-Nr. 413064845

⑥ ⑦ ⑧

Der spanische Hohlraum verleiht jedem Projekt Raffinesse. Er wird zum Zusammenfügen von zwei versäuberten Kanten verwendet und eignet sich ausgezeichnet zum Annähen von Bordüren und Borten an Röcke oder Gardinen. Perfekt auch zum Zusammenfügen von Stoffteilen, zum Beispiel, um eine Tischdecke zu verlängern. Bei den genannten Modellen wird die Distanzplatte des Spanischen Hohlraumfußes auf die Standard-Stichplatte gesteckt.

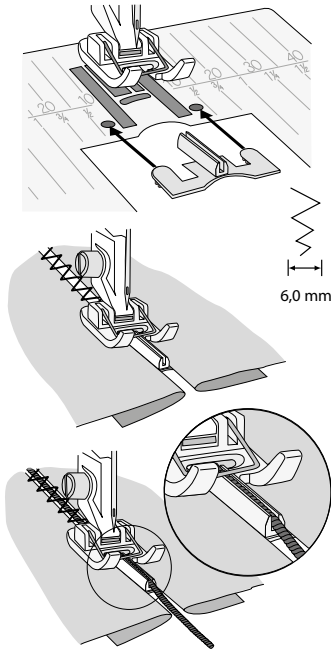

1. Die Distanzplatte des Hohlraumfußes so auf der Standard-Stichplatte befestigen, dass die kleinen Dorne in die Löcher greifen. Darauf achten, dass die Distanzplatte nicht den Transporteur verdeckt. Setzen Sie den Spanischen Hohlraumfuß ein.
2. Ziergarn als Ober- und Unterfaden in die Maschine einfädeln.
3. Einen Dreistufigen Zickzackstich einstellen. Die Stichbreite so einstellen, dass die Nadel die Stoffkanten sicher mitfasst. Bitte beachten: Vermeiden Sie Nähte mit ausgeprägtem Seitentransport und Nähte mit vielen Vor- und Rückwärtsstichen.
4. Die Kante muss versäubert sein. Falls erforderlich, bügeln Sie an beiden Stoffkanten, die zusammengefügt werden sollen, eine 1 cm breite Nahtzugabe um.
5. Die gebügelten Kanten der Stoffteile auf beiden Seiten der Distanzplatte platzieren.
6. Den Nähfuß senken.

Von Ober- und Unterfaden am Anfang eine langes Stück überstehen lassen. Die beiden Fadenenden bei Nähbeginn festhalten, bis die Nadel in den Stoff einsticht. Bei dieser speziellen Naht macht die Nadel erst mehrere „Luftstiche“, bevor sie in die Stoffkante einsticht. Sobald die Nadel in den Stoff einsticht, können Sie die Fadenenden loslassen. Halten Sie beim Nähen die Kanten vor dem Nähfuß vorsichtig zusammen. Nach Belieben: Legen Sie Ziergarn in die Aussparung der Distanzplatte ein.



ZWILLINGSNADEL
1,6 mm

BIESENFUSS MIT 9 RILLEN

Art.-Nr. 412370045

① ② ③ ④ ⑤ ⑥ ⑦ ⑧* ⑨*

Zum schnellen Nähen von Biesen in sehr leichten Stoffen. Es wird mit einer Zwillingsnadel und Geradstich mit Stichlänge 1,5-2,0 genäht.

1. Den Biesenfuß einsetzen. Eine 1,6 mm Zwillingsnadel einsetzen und einfädeln.
2. Nähen. Eine Biese entsteht, wenn der Stoff durch das Nähen mit der Zwillingsnadel in der Rille an der Nähfußunterseite eine Biesenfalte bildet.
3. Die Biesenfalte in die nächste bzw. äußere Nähfußrille des Nähfußes legen (je nach gewünschtem Abstand), um die nächste Biese zu führen.

*nicht mit dem automatischen Nadeleinfädler verwendbar.

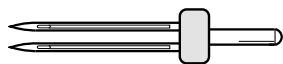

ZWILLINGSNADEL
1,6 mm oder 2 mm

BIESENFUSS MIT 7 RILLEN

Art.-Nr. 412362845

① ② ③ ④ ⑤ ⑥ ⑦ ⑧* ⑨*

Zum schnellen Nähen von Biesen in leichten Stoffen. Es wird mit einer Zwillingsnadel und Geradstich mit Stichlänge 2,0 genäht.

1. Den Biesenfuß einsetzen. Eine 1,6 oder 2,0 mm Zwillingsnadel einsetzen und einfädeln.
2. Nähen. Eine Biese entsteht, wenn der Stoff durch das Nähen mit der Zwillingsnadel in der Rille an der Nähfußunterseite eine Biesenfalte bildet.
3. Die Biesenfalte in die nächste bzw. äußere Nähfußrille des Nähfußes legen (je nach gewünschtem Abstand), um die nächste Biese zu führen.

*nicht mit dem automatischen Nadeleinfädler verwendbar.

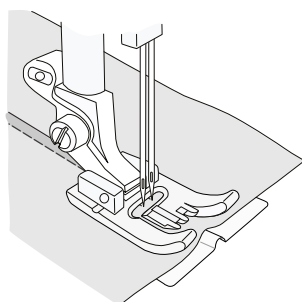

BIESENFUSS MIT 5 BIESENZUNGE

Art.-Nr. 412369945

⑥ ⑦ ⑧* ⑨*

Zum schnellen Nähen von Biesen in dünne bis normale Stoffe. Es wird mit einer Zwillingsnadel und Geradstich mit Stichlänge 2,5 genäht.

1. Den Biesenfuß einsetzen. Eine 2,0 mm Zwillingsnadel einsetzen und einfädeln.
2. Nähen. Eine Biese entsteht, wenn der Stoff durch das Nähen mit der Zwillingsnadel in der Rille an der Nähfußunterseite eine Biesenfalte bildet.
3. Die Biesenfalte in die nächste bzw. äußere Nähfußrille des Nähfußes legen (je nach gewünschtem Abstand), um die nächste Biese zu führen.

*nicht mit dem automatischen Nadeleinfädler verwendbar.

ZWILLINGSNADEL, 2 mm

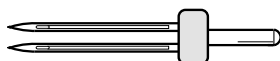



BIESENFUSS MIT 3 BIESENZUNGE

Art.-Nr. 412992845

⑧* ⑨*

Für

Serie DESIGNER DIAMOND™, Serie DESIGNER RUBY™, Serie DESIGNER TOPAZ™, Serie SAPPHIRE™, Serie OPAL™, Serie BRILLIANCE™, EDEN ROSE™ 250C, TRIBUTE™ 140C, 145C, Serie DESIGNER JADE™ 35, 20.

Zum schnellen Nähen von Biesen in dünne bis normale Stoffe. Es wird mit einer Zwillingssnadel und Geradstich mit Stichtlänge 2,5 genäht.

1. Den Biesfuß einsetzen. Eine 2,0 mm Zwillingssnadel einsetzen und einfädeln.
2. Mithilfe der Aussparung an der Nähfußunterseite und der Zwillingssnadel wird der Stoff zu einer Biesenfalte genäht.
3. Die Biesenfalte in die nächste bzw. äußere Nähfußrille des Nähfußes legen (je nach gewünschtem Abstand), um die nächste Biese zu führen

Hinweis: Bringen Sie die Biesenzunge für festere Stoffe an, oder für Biesen, die mit Unterleggarn verstärkt werden sollen. Für diese Verstärkungen, legen Sie Unterleggarn wie Beilaufgarn, unter die Erhebung der Biesenzunge.

Hinweis: Verwenden Sie die Kanten- und Quiltführung (412601945) für gleichmäßig verteilte Biesen.

*nicht mit dem automatischen Nadeleinfädler verwendbar.

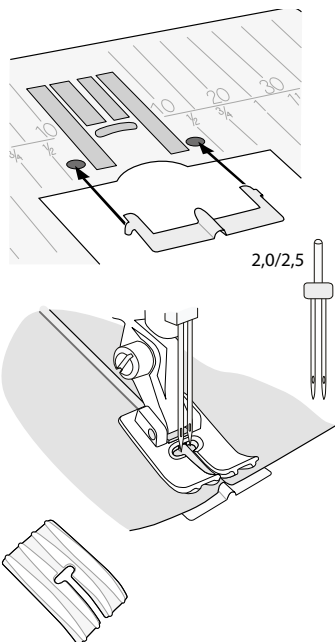

ZWILLINGSNADEL

Art.-Nr. 6920546096 2,5 mm





BIESENFUSS MIT 3 BIESENZUNGE

Art.-Nr. 412845645

① ② ③ ④ ⑤ ⑥ ⑦

Nicht für

Serie DESIGNER DIAMOND™, Serie DESIGNER RUBY™, Serie DESIGNER TOPAZ™, Serie SAPPHIRE™, Serie OPAL™, EDEN ROSE™ 250M, TRIBUTE™ 140M, JADE™ 35, Serie BRILLIANCE™.

Zum schnellen Nähen von Biesen in dünne bis normale Stoffe. Es wird mit einer Zwillingssnadel und Geradstich mit Stichlänge 2,5 genäht.

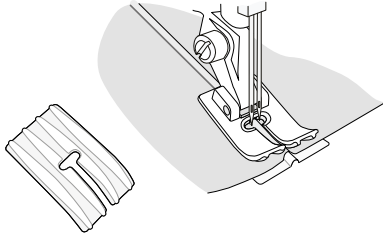

1. Den Biesenfuß einsetzen. Eine 2,0 mm Zwillingssnadel einsetzen und einfädeln.
2. Mithilfe der Aussparung an der Nähfußunterseite und der Zwillingssnadel wird der Stoff zu einer Biesenfalte genäht.
3. Die Biesenfalte in die nächste bzw. äußere Nähfußbrille des Nähfußes legen (je nach gewünschtem Abstand), um die nächste Biese zu führen

ZWILLINGSNADEL

Art.-Nr. 920546096
2,5 mm, Größe 80



Hinweis: Bringen Sie die Biesenzunge für festere Stoffe an, oder für Biesen, die mit Unterleggarn verstärkt werden sollen. Für diese Verstärkungen, legen Sie Unterleggarn wie Beilaufgarn, unter die Erhebung der Biesenzunge.

Hinweis: Verwenden Sie die Kanten- und Quiltführung (412 601945) für gleichmäßig verteilte Biesen.



MARKIERFUSS

Art.-Nr. 411850345

① ② ③ ④ ⑤ ⑥ ⑦ ⑧ ⑨

Nicht für

EMERALD™ 122, 118 und 116, EDEN ROSE™ 250M, TRIBUTE™ 140M, 145M.

Zum Markieren von Nahtlinien, aber auch für dekorative Nähprojekte. Die Fadenschlingen können z. B. Fransen oder Tierfell darstellen. Zickzackstich, Stichlänge 1,5-2,5, Stichbreite 3. Markierfuß einsetzen. Fadenspannung etwas reduzieren.

Markierstiche:

1. Mehrere Stiche als Markierung nähen. Nicht verriegeln. Die Stiche bilden Schlingen und sind später leicht zu entfernen.

Markierungstiche "Leiterstich":

1. Zwei Stoffstücke rechts auf rechts zusammennähen.
2. Die Stofflagen auseinanderziehen, damit die offene leiterähnliche Naht, die durch die Fadenschlingen entsteht, zum Vorschein kommt.
3. Die Fadenschlingen durchtrennen.

Dekorative Fadenschlingen oder Fransen:

1. Mit dem Markierfuß entlang der gewünschten Vorlage nähen.
2. Mit den Fingern die Fadenschlinge auf eine Seite legen und zum Befestigen am untersten Teil der Schlingen entlang steppen. (Für Fransen die Schlingen in der Mitte aufschneiden.)



QUILTEN

Was früher per Hand genäht wurde, geht heute schnell und einfach mit einer Nähmaschine von Husqvarna® VIKING®. Dabei eröffnen sich auch ganz neue Dimensionen, der Oberflächenveredelung. Lassen Sie Ihrer Kreativität freien Lauf! Aufgrund der vielen Möglichkeiten, die eine moderne Nähmaschine heute bietet, hat sich das Quilten mit der Nähmaschine zu einer eigenständigen Kunstrichtung entwickelt. Mit einem kreativen Mix von Stoffen, Garnen, dekorativen oder freihandgeführten Stichen entstehen ganz individuelle Kunstwerke. Um das Quilten noch einfacher und kreativer zu machen, entwickelt Husqvarna® VIKING® Quiltzubehör und -nähfüße, die Spaß machen und zu neuen Quiltideen anregen. Veredeln Sie Ihre Quilts auch mit traumhaft schönen Stickereien. Sie werden begeistert sein.



ANSCHIEBETISCH MIT FÜHRUNGSHILFE

Art.-Nr. 920361096

⑦

Art.-Nr. 920437096

⑧ ⑨

Verdoppeln Sie Ihre Nähfläche mit dem neuen Husqvarna® VIKING® Anschlagetisch mit Führungshilfe. Neues Design, super stabil. Passt sich optimal an die Nähmaschine an. Einfach anschieben, fertig. Endlich große Stoffmengen bequem verarbeiten. Keine Ecken und Kanten, das Material liegt optimal dank abgerundeter Form. Keine Vibration während des Nähens. Mit integriertem Lineal zur Orientierung beim Nähen und Einhalten der Abständen.



QUILT-ANSCHIEBETISCH

Art.-Nr. 920459096

Für
DESIGNER JADE™ 35, 20.

Die Füße des Anschlagetisches sind verstellbar. Sie erhalten eine größere Auflagefläche für große und voluminöse Projekte.



QUILT'TISCH

Art.-Nr. 413112001

Für
Serie DESIGNER DIAMOND™, Serie DESIGNER RUBY™,
Serie DESIGNER TOPAZ™, Serie BRILLIANCE™,
Serie SAPPHIRE™, Serie OPAL™

Vergrößern Sie den Nähbereich für große Nähprojekte und Quilts.

1. Weiße Klebeschutzfolie von der transparenten Kunststoff-Tischplatte entfernen.
2. Den Tisch so halten, dass Husqvarna® VIKING® und das Maßband nach oben zeigen. Schrauben von oben in die Bohrungen einsetzen. Die Beine an der Anschlagetisch-Unterseite festschrauben. Die Füße in die Tischbeine schrauben.
3. Den Tisch an den Freiarm der Nähmaschine anschieben und zum Einstellen der korrekten Höhe die Füße nach oben oder unten anpassen.



WECHSELBARER OBERTRANSPORTFUSS

Art.-Nr. 920219096

⑤ ⑥ ⑦

Nicht für EMERALD™ 122, 118 und 116,
EDEN ROSE™ 250M, TRIBUTE™ 140M 145M.

Der Dualtransport mit zwei wechselbaren Nähfüßen wurde für den gleichmäßigen Transport mehrerer Stofflagen entwickelt. Er eignet sich ideal zum Quilten, Nähen von Samt, für elastische Stoffe, Kunstleder und Stoffe mit exakter Musteranpassung. Setzen Sie den wechselbaren Geradstichfuß ein und verwenden Sie den Geradstich mit mittlerer Nadelposition bis zur Stichlänge 6. Setzen Sie den wechselbaren Zickzackfuß ein und wählen Sie Stiche mit einer Breite bis zu 7 mm und einer Länge bis zu 6 mm.



1. Entfernen Sie den Nähfußhalter durch Lösen der Halterschraube.
2. Setzen Sie den Dualtransport von hinten in Ihre Maschine ein und legen Sie die Gabel über der Nadelhalterschraube. Schrauben Sie den Dualtransport anschließend mit der Nähfußhalter-Schraube an der Nähfußstange fest. Stellen Sie den Nähfußdruck auf 3 ein.

Nähfuß anbringen und abnehmen

3. Setzen Sie den Nähfuß mit der Nähfußstange in angehobener Position unter dem Dualtransport ein.
4. Drücken Sie den Nähfuß nach oben, sodass er einrastet.
5. Zum Abnehmen des Nähfußes drücken Sie ihn an der Vorderseite nach oben, bis er sich abnehmen lässt.



Führung anbringen

Mithilfe der beiden mitgelieferten Führungen können Sie einfach parallele Stichreihen nebeneinander nähen, z. B. beim Quilten oder Nähen von Biesen. Es gibt eine Führung für links und eine für rechts.

6. Setzen Sie die Führung in die Öffnung hinten am Dualtransport ein.
7. Passen Sie den Abstand zwischen Nähfuß und Führung an, indem Sie diese nach links oder rechts ziehen.



OBERTRANSPORTFUSS

Art.-Nr. 416358301

Für EMERALD™ 183 und 203.

Mit dem Obertransportfuß werden Stoffe perfekt transportiert. Gemusterte Stoffe passen perfekt aneinander, glatte Stoffe verrutschen beim Nähen nicht. Der Transporteur des Obertransportfußes sorgt gemeinsam mit dem Transporteur der Maschine für einen gleichmäßigen Stofftransport nicht nur von unten, sondern auch von oben. Der Obertransportfuß erfasst die obere Stofflage und die Maschine die untere. Kleine Stoffstücke wie z. B. beim Patchen werden exakt gehalten und transportiert, Streifen-, Muster- und Karostoffe passen perfekt aneinander. Schwer transportierbare Materialien wie z. B. Leder, Kunst- und Wildleder werden ideal transportiert.

1. Nehmen Sie Nähfuß und Nähfußhalter ab.
2. Setzen Sie den Arm des Obertransportfußes auf die Nadelhalterschraube auf und befestigen Sie ihn mit der Schraube an der Nähfußstange der Maschine. Ziehen Sie die Schraube fest an. Hinweis: Der Transporteur bewegt sich mit der Nadel auf und ab und transportiert die obere Stofflage parallel zur unteren Stofflage.
3. Wählen Sie den Gerad-, Zickzack- oder einen anderen Stich. Verwenden Sie jedoch keine Stiche mit vielen Rückwärtsstichen.
4. Legen Sie die Stofflagen unter den Obertransportfuß und nähen Sie.



WECHSELBARER APPLIKATIONSFUSS

(Für den Wechselbaren Obertransportfuß 920219096)

Art.-Nr. 413237845

⑤ ⑥ ⑦ ⑧

Nicht für

EMERALD™ 122, 118 und 116, EDEN ROSE™ 250M, TRIBUTE™ 140M.

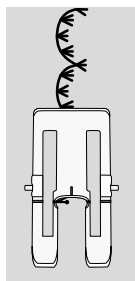

Der Wechselbare Obertransportfuß mit austauschbaren Nähfüßen wurde zum gleichmäßigen Nähen von mehreren Lagen Stoff oder Volumenvlies entwickelt. Er ist perfekt geeignet zum Quilten, Nähen mit Samt oder dehnbaren Stoffen, auch für Lederimitat, oder für Stoffe, deren Streifen aufeinander treffen sollen. Verwenden Sie zum Nähen von Satinstich-Applikationen, Tapering-Stichen und Zierstichen den Wechselbaren Applikationsfuß. Die Aussparung an der Nähfußunterseite ermöglicht einen gleichmäßigen Transport, und die breite Öffnung des Nähfußes bietet ideale Sicht auf die Stiche.

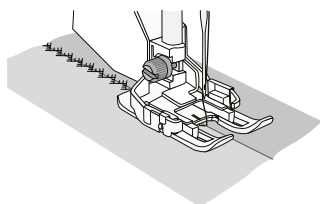

1. So befestigen Sie den Wechselbaren Obertransportfuß an Ihrer Maschine:
 - a. Entfernen Sie den Nähfußhalter durch Lösen der Halterschraube.
 - b. Setzen Sie den Wechselbaren Obertransportfuß von hinten in Ihre Maschine ein und legen Sie die Gabel über die Nadelhalterschraube. Schrauben Sie den Wechselbaren Obertransportfuß anschließend mit der Nähfußhalter-Schraube an der Nähfußstange fest.
 - c. Setzen Sie den Wechselbaren Applikationsfuß mit der Nähfußstange in angehobener Position unter dem Wechselbaren Dualtransport ein.
2. Drücken Sie den Wechselbaren Applikationsfuß nach oben, bis er einrastet.
3. Wählen Sie einen Zier- oder Satinstich.
4. Nähen Sie. Die roten Markierungen dienen Ihnen beim Nähen als Führung.

WECHSELBARER QUILTFUSS MIT FÜHRUNG

(Für den Wechselbaren Obertransportfuß 920219096)

Art.-Nr. 413155545

⑤ ⑥ ⑦ ⑧

Nicht für EMERALD™ 122, 118 und 116 Maschinen, EDEN ROSE™ 250M, TRIBUTE™ 140M, 145M.



Verwenden Sie den Wechselbaren Quiltfuß mit Führung beim Nähen in der Naht. Die Führungslinien am Quiltfuß erleichtern das Nähen von Ecken.

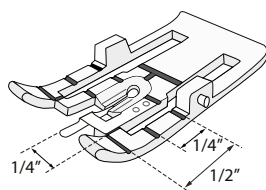

Der Obertransportfuß mit austauschbaren Nähfüßen wurde zum gleichmäßigen Nähen von mehreren Lagen Stoff oder Volumenvlies entwickelt. Er ist perfekt geeignet zum Quilten und Nähen mit Samt sowie für einige dehnbare Stoffe, auch für Lederimitat, oder für Stoffe, deren Streifen aufeinander treffen sollen.

1. „Nähen in der Naht“ bedeutet, dass man genau in der fertigen Nahtlinie näht.
2. Setzen Sie den Wechselbaren Quiltfuß mit Führung ein. Wählen Sie den Geradstich mit Nadelposition Mitte und stellen Sie ihn auf eine Stichlänge von maximal 6 ein.
3. Legen Sie den zu nähenden Stoff so unter den Nähfuß, dass die Führung in der Mitte des Nähfußes an der Nahtlinie ausgerichtet ist.
4. Zum Drehen 6 mm von der Ecke: Wählen Sie „Nadelstopp oben/unten“, um die Nadeltiefstellung zu erhalten. Nähen Sie die Naht. Halten Sie mit dem Nähen an, wenn die vordere Linie des Nähfußes die Stoffkante erreicht. Heben Sie den Nähfuß an, drehen Sie den Stoff und fahren Sie mit dem Nähen fort.
5. Mit dem Wechselbaren Obertransportfuß werden selbst mehrere Stofflagen gleichmäßig transportiert.



QUILT BANDEINFASSER

Art.-Nr. 920507096

⑧ ⑨

BRILLIANCE™ Serie, DESIGNER DIAMOND™ Serie*, DESIGNER RUBY™ Serie*, DESIGNER TOPAZ™ Serie*, SAPPHIRE™ Serie*, OPAL™ Serie*, EDEN ROSE™ 250C*, TRIBUTE™ 140C*, 145C*.

* Bei Verwendung der Stichplatte mit Art.-Nr. 412964206 oder 412964207

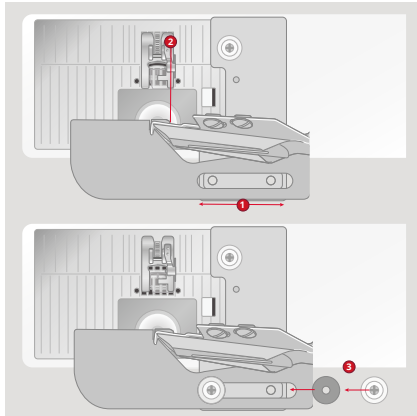

Mit dem Quilt-Bandeinfasser 12 mm, lassen sich Stoffkanten direkt beidseitig einfassen. Der benötigte Stoffstreifen beträgt 45 mm.

1. Setzen Sie den Wechselbaren Obertransportfuß (optionales Zubehör, Artikelnr. 920219096, bei einigen Maschinen) und den wechselbaren Bandeinfasserfuß ein. Stellen Sie die Maschine auf Geradstich ein, oder einen Quiltstich mit handähnlicher Optik. Setzen Sie die Befestigungsplatte auf die Stichplatte an der Maschine. Richten Sie den Stift auf der Rückseite der Befestigungsplatte mit der oberen Öffnung der Stichplatte an der Maschine aus. Schrauben Sie die Befestigungsplatte mit einer Rändelschraube an.
2. Legen Sie den Einfasser auf die Befestigungsplatte.
3. Justieren Sie den Bandeinfasser so, dass er wie abgebildet ausgerichtet ist. Befestigen Sie den Einfasser mit den beiden Rändelschrauben und den Unterlegscheiben.
4. Messen Sie die Länge Ihres Projektes ab und rechnen Sie mindestens 15 cm hinzu. Schneiden Sie entsprechend viele Streifen à 45 mm zu und nähen Sie diese wie folgt zu einem langen Streifen zusammen: Legen Sie zwei Streifen rechts auf rechts in einem 90°-Winkel zusammen. Nähen Sie die Streifen über die Diagonale in einem 45°-Winkel zusammen. Schneiden Sie die Nahtzugabe und den überschüssigen Stoff zurück und bügeln Sie die Naht auf. Schneiden Sie das Ende des Streifens spitz zu.
5. Führen Sie das spitze Ende des Stoffstreifens in die Metallführung ein. Schieben Sie den Stoffstreifen mit der linken Seite nach oben mit einer Pinzette in den Bandeinfasser hinein.
6. Halten Sie den gefalteten Streifen am anderen Ende des Band-einfassers mit der linken Hand fest und führen Sie ihn weiter in den Bandeinfasser ein, sodass ein doppelt gefaltetes Band entsteht.
7. Heben Sie den Nähfuß an und ziehen Sie den Streifen gerade darunter, bis ca. 6cm hinter die Nadel.
8. Schieben Sie den einzufassenden Stoff mit der rechten Seite nach oben in den Schlitz am Bandeinfasser. Verwenden Sie bei Bedarf eine Pinzette. Für ein hübsches Endergebnis der Einfassung beginnen Sie mit dem Nähen in der Mitte einer Seite des Quilts. Nähen Sie ein paar Stiche, um zu sehen, ob sich die Naht an der gewünschten Stelle befindet. Justieren Sie die Stichposition nach rechts oder links, um die gewünschte Nadelposition zu erhalten.

So nähen Sie perfekte Ecken zur Quilteinfassung:

Nähen Sie bis zum Rand des Quilts, vernähen Sie und ziehen Sie den Quilt etwas aus dem Quilt-Bandeinfasser heraus. Legen Sie den Quilt eng am Bandeinfasser an, während Sie die Ecken falten. Fingerbügeln Sie den gefalteten Stoff.

So erhalten Sie Briefecken:

1. Falten Sie auf der rechten Seite diagonal eine Ecke und befestigen Sie diese mit einer langen Stecknadel. Wiederholen Sie diesen Vorgang auf der Quilt-Rückseite.
2. Fahren Sie dann mit dem Nähen der Einfassung fort, indem Sie den Einfassstreifen zurück in den Bandeinfasser ziehen und gleichzeitig den Quilt unter den Nähfuß legen.
3. Um sicherzustellen, dass der Quilt an Vorder- und Rückseite richtig eingefasst wird, ziehen Sie ihn mehrmals vor und zurück.
4. Senken Sie die Nadel in den Stoff ab, um die Einfassung zu befestigen, und entfernen Sie die Stecknadeln. Ziehen Sie vor dem Nähen die langen Fadenenden hinter den Nähfuß. Nähen Sie ein paar Stiche zurück und nähen Sie dann die Einfassung an. Wiederholen Sie den Vorgang mit den übrigen Ecken.

So schließen Sie die Einfassung ab:

1. Nähen Sie die Einfassung um die Quiltseiten. Wenn die beiden Enden der Einfassung beinahe aufeinandertreffen, schneiden Sie den überschüssigen Stoff zurück.
2. Fahren Sie so mit dem Nähen fort, dass sich die Einfassung noch einmal überlappt. Nehmen Sie den Quilt aus dem Bandeinfasser und schneiden Sie das Fadenende auf 2,5 cm (1") zurück. Falten Sie die Öffnung für die Einfassung zurück und fixieren Sie sie mit einer Stecknadel. Nähen Sie über die eingeschlagene Kante.

HINWEIS:

Siehe detaillierte Anleitung im Lieferumfang des Bandeinfassers.



WECHSELBARER ¼"-FUSS FÜR GERADSTICH UND PATCHWORK

(Für den Wechselbaren Obertransportfuß 920219096)

Art.-Nr. 413238345

⑤ ⑥ ⑦ ⑧

Nicht für

EMERALD™ 122, 118, 116, EDEN ROSE™ 250M,
TRIBUTE™ 140M, 145M.

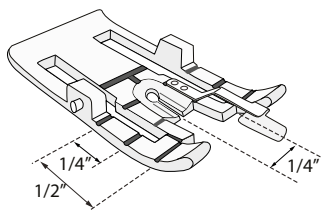

Der Wechselbare Obertransportfuß mit austauschbaren Nähfüßen wurde zum gleichmäßigen Nähen von mehreren Lagen Stoff oder Volumenvlies entwickelt. Er ist perfekt geeignet zum Quilten, Nähen mit Samt oder dehnbaren Stoffen, auch für Lederimitat, oder für Stoffe, deren Streifen aufeinander treffen sollen. Verwenden Sie den Wechselbaren ¼"-Fuß für Geradstich und Patchwork für Geradnaht-Quiltstiche mit handähnlichem Charakter oder für Top-Stitch Nähte. Die Führung sorgt für einen gleichmäßigen Abstand von 6 mm (¼").

1. So befestigen Sie den Wechselbaren Obertransportfuß an Ihrer Maschine:
 - a. Entfernen Sie den Nähfußhalter durch Lösen der Halterschraube.
 - b. und legen Sie die Gabel über die Nadelhalterschraube. Schrauben Sie den Wechselbaren Obertransportfuß anschließend mit der Nähfußhalter-Schraube an der Nähfußstange fest.
 - c. Setzen Sie den Wechselbaren ¼"-Fuß für Geradstich und Patchwork unter dem Wechselbaren Obertransportfuß ein. Die Nähfußstange ist dabei in angehobener Position.
2. Drücken Sie den Wechselbaren ¼"-Fuß nach oben, bis er einrastet.

Zusammennähen:

3. Mit diesem Nähfuß lassen sich schöne Geradstiche nähen. Er besitzt eine schmale Öffnung, in die die Nadel einsticht. Aus diesem Grund können nur Geradnaht Stiche oder Geradnaht Quiltstiche verwendet werden.
4. Beginnen Sie mit dem Nähvorgang an der Stoffkante und legen Sie den Stoff dafür so unter den Nähfuß, dass die Schnittkanten an der Nähfußführung anliegen.
5. Richten Sie die Kanten beim Nähen der Naht immer an der Führung aus.

Quilten:

6. Die roten Markierungen am Nähfuß helfen Ihnen dabei, den Stoff zu Beginn des Nähvorgangs, an den Ecken und am Ende korrekt auszurichten.
7. Nähen Sie so, dass die Führung in der Naht des Quilts aufliegt. Wenn Sie ¼"-Ecken nähen möchten, dann stoppen Sie, wenn die rote ¼"-Führung des Fußes auf die Naht trifft.
8. Drehen Sie den Stoff mit der Nadel im Stoff und fahren Sie mit dem Nähen fort.





WECHSELBARER DEKORATIVER ZIERSTICHFUSS MIT FÜHRUNG

(Für den Wechselbaren Obertransportfuß 920219096)

Art.-Nr. 413340845

⑤ ⑥ ⑦ ⑧

Nicht für

EMERALD™ 122, 118, 116, EDEN ROSE™ 250M,
TRIBUTE™ 140M, 145M.

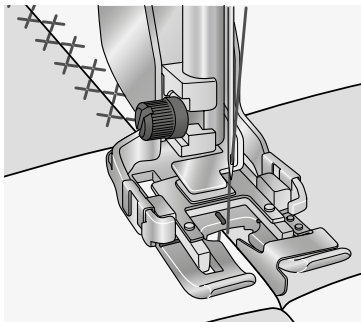

Der Wechselbare Obertransportfuß mit austauschbaren Nähfüßen wurde zum gleichmäßigen Nähen von mehreren Lagen Stoff oder Volumenvlies entwickelt. Er ist perfekt geeignet zum Quilten, Nähen mit Samt oder den meisten dehnbaren Stoffen, auch für Lederimitat, oder für Stoffe, deren Streifen aufeinander treffen sollen. Verwenden Sie den Wechselbaren Dekorativen Zierstichfuß mit Führung beim Nähen eines beliebigen Zierstichs in der Naht. Die Metallführung in der Mitte des Fußes hilft beim Transportieren des Stoffes.

1. So befestigen Sie den Wechselbaren Obertransportfuß an Ihrer Maschine:
 - a. Entfernen Sie den Nähfußhalter durch Lösen der Halterschraube.
 - b. Setzen Sie den Wechselbaren Obertransportfuß von hinten in Ihre Maschine ein und legen Sie die Gabel über die Nadelhalterschraube. Schrauben Sie den Wechselbaren Obertransportfuß anschließend mit der Nähfußhalterschraube an der Nähfußstange fest.
 - c. Setzen Sie den Wechselbaren Dekorativen Zierstichfuß mit Führung mit der Nähfußstange in angehobener Position unter dem Wechselbaren Dualtransport ein.
2. Drücken Sie den Wechselbaren Dekorativen Zierstichfuß mit Führung nach oben, bis er einrastet.
3. Wählen Sie einen beliebigen Zierstich.
4. Legen Sie den zu nähenden Stoff so unter den Nähfuß, dass die Führung in der Mitte des Nähfußes an der Nahtlinie ausgerichtet ist. („Nähen in der Naht“ bedeutet, dass man genau in der fertigen Nahtlinie näht.) Abbildung.
5. Richten Sie die Naht beim Nähen immer an der Führung aus.



QUILTER'S NÄHFUSSKIT

Art.-Nr. 413035302

⑤ ⑥ ⑦

Nicht für

EMERALD™ 122, 118 und 116, EDEN ROSE™ 250M,
TRIBUTE™ 140M, 145M.

Inhalt: Obertransportfuß, Offener Freihandfuß (Stipplingfuß),
1/4" Klarsicht Patchworkfuß mit Führung.

Alles drin, was Sie zum Quilten brauchen!



PATCHWORKFUSS 1/4"

Art.-Nr. 920455096

① ② ③ ④ ⑤ ⑥ ⑦ ⑧

Für 1/4" breite Nähte. Rote Markierungen vor und hinter der Nadel lassen erkennen, wann der Stoff gedreht werden muss, um mit 1/4" oder 1/8" Abstand zur Kante weiterzunähen. Geradstich, Stichlänge 2.0-2.5.



4127855545

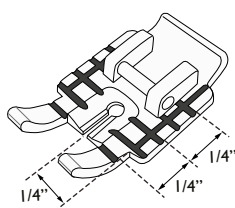

1. Zwei Stoffstücke rechts auf rechts zusammenlegen.
2. Beim Nähen die Schnittkante entlang der Nähfußkante führen. Um 1/4" vor Ende des Stoffes zu wenden, mit Nadelposition "unten" anhalten, wenn die Stoffkante die erste rote Markierung erreicht hat.



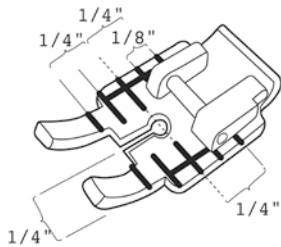

1/4" KLARSICHT PATCHWORKFUSS

Art.-Nr. 412927447

① ② ③ ④ ⑤ ⑥ ⑦ ⑧ ⑨

Sorgt für gute Sicht, wo immer 1/4" und 1/8" Patchworknähte gewünscht werden. Markierungen erleichtern das Wenden in den Ecken bei 1/4" und 1/8" Nähten.

1. Der 1/4" Klarsicht Patchworkfuß hat sich bei allen 1/4" oder 1/8" Nähten aufs Beste bewährt. Er ist ideal für 1/4" Nahtabstand bei Applikationen, Stickmotiven etc. geeignet, z. B. auch beim Echoquiltten. Der Transparente 1/4" Patchworkfuß eignet sich auch vorzüglich zum Nähen in der Stoffmitte.
2. Den Transparenten 1/4" Klarsicht Patchworkfuß einsetzen. Nähgarn oder Transparentgarn als Oberfaden und normales Nähgarn als Unterfaden einfädeln. Verwenden Sie die Nadel Unten Position.
3. An den roten Markierungen des 1/4" Klarsicht Patchworkfußes erkennen Sie, wie Sie den Stoff bei Nähbeginn, in den Ecken und am Ende führen müssen.
4. Um mit 1/4" Kantenabstand zu nähen, den Stoff so unter den Nähfuß legen, dass die Stoffkante genau an der vorderen roten Markierung verläuft. Der Abstand zwischen Markierung und Nadel beträgt 1/4". Um mit 1/8" Kantenabstand zu nähen, den Stoff an der zweiten roten Linie anlegen.
5. Wenn Sie Ihr Nähprojekt 1/4" vor dem Ende drehen möchten, halten Sie die Nähmaschine an, wenn die vordere Nähfußlinie auf die Stoffkante trifft. Die Nadel bleibt im Stoff versenkt. Nähfuß anheben und den Stoff drehen und nähen.





1/4" KLARSICHT PATCHWORKFUSS MIT FÜHRUNG

Art.-Nr. 412927445

① ② ③ ④ ⑤ ⑥ ⑦ ⑧ ⑨

Für Steppnähte und Quiltstiche mit handähnlicher Optik. Mithilfe der Führung lässt sich der 1/4"-Abstand einhalten. Die Transparenz gewährleistet gute Sicht beim Nähen. Für Anfänger ebenso wie für geübte Quilter.

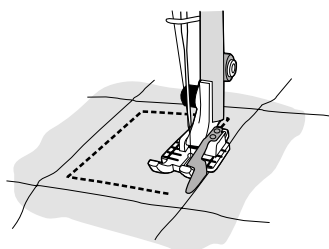
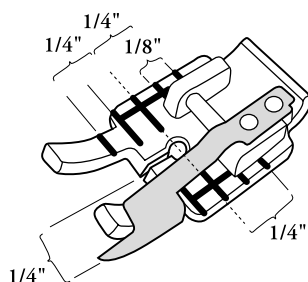

1. Zum Zusammenfügen am Nähberater Unelastisch Normal und Zusammennähen wählen oder Geradstich mit Nadel in Mittelposition. Da dieser Spezialfuß eine runde Öffnung hat, können Sie nur mit Geradstichen nähen.
2. An den roten Markierungen des 1/4" Klarsicht Patchworkfuß mit Führung erkennen Sie, wie Sie den Stoff bei Nähbeginn, in den Ecken und am Ende führen müssen.
3. Um an der Stoffkante zu nähen, den Stoff so unter den Nähfuß legen, dass die Schnittkanten auf das Nähfußlineal treffen. Während des Nähens die Stoffkanten am Lineal entlangführen.
4. Um mit 1/4" Kantenabstand zu nähen, die Stoffkante wie abgebildet an der hintersten Linie des Nähfußes ausrichten. Um mit 1/8" Kantenabstand zu nähen, den Stoff an der nächsten Linie anlegen.
5. Um die Naht 1/4" vor der Kante zu beenden, halten Sie die Nähmaschine an, wenn die vordere Nähfußlinie auf die Stoffkante trifft.
6. Wenn Sie den 1/4" Klarsicht Patchworkfuß mit Führung zum Absteppen einer versäuberten Stoffkante benutzen, lassen Sie das Lineal an der Stoffkante verlaufen. Der Quiltstich mit Handarbeitsoptik ist ideal, wenn die Naht wie handgefertigt wirken soll.



KLARSICHTFUSS ZUM NÄHEN IN DER NAHT

Art.-Nr. 412927446

① ② ③ ④ ⑤ ⑥ ⑦ ⑧

Für ausgezeichnete Sicht und hohen Nähkomfort beim Nähen im Nahtschatten. Markierungen erleichtern das Wenden in den Ecken bei 1/4" und 1/8" Nähten.

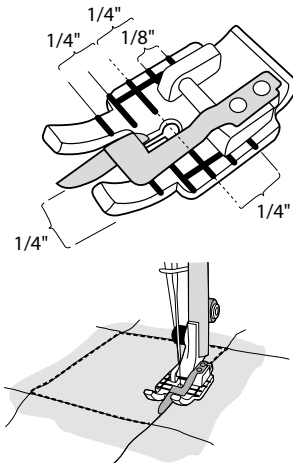

1. Beim Nähen im Nahtschatten steppt man eine vorhandene Quilt- oder Kantennaht noch einmal nach. In der Regel ist der Stoff auf der Seite, auf die die Nahtzugabe gebügelt wurde, fülliger als auf der anderen Seite, also der Seite ohne Nahtzugabe.
2. Den Klarsichtfuß zum Nähen in der Naht einsetzen. Passendes Nähgarn oder Transparentgarn als Oberfaden und zum Quiltfutter passenden Unterfaden in die Nähmaschine einfädeln.
3. Den Stoff so unter den Nähfuß legen, dass das Lineal auf der Nähfußmitte genau an der Naht verläuft. Das Lineal verläuft automatisch auf der flacheren Seite, sodass die Quilt- bzw. Kantennaht akkurat nachgesteppt wird.
4. Zum Drehen 1/4" vor der Kante halten Sie die Nähmaschine an, wenn die vordere Linie des Nähfußes auf die Stoffkante trifft.



ANPASSBARER 1/4"-PATCHWORKFUSS

Art.-Nr. 920457096

① ② ③ ④ ⑤ ⑥ ⑦ ⑧

Art.-Nr. 920567096

⑨

„Nähen in der Naht“ bedeutet, dass genau in der fertigen Nahtlinie eines Saums oder einer Einfassung genäht wird. Dabei ist in der Regel eine Seite höher als die andere, da an der Seite mit der Nahtzugabe mehr Stofflagen aufeinander liegen.

1. Bringen Sie den Nähfuß für Nähen in der Naht an. Fädeln Sie transparenten oder farblich passenden Ober- und Unterfaden ein.
2. Legen Sie den Stoff so unter den Nähfuß, dass die Führung in der Mitte des Nähfußes an der Nahtlinie ausgerichtet ist. Die Führung richtet sich automatisch an der niedrigen Seite der Nahtlinie aus und erzeugt eine perfekte „Naht in der Naht“ an Ihrem Quilt bzw. Ihrer Einfassung.
3. Verläuft die Naht nicht genau in der Nahtlinie, können Sie die Nadel anheben und drei Schritte nach links oder rechts bewegen, um die Naht perfekt auszurichten.
4. Um 6 mm (1/4") vor dem Ende zu drehen, halten Sie mit dem Nähen an, sobald die vordere Linie des Fußes mit der Stoffkante eine Linie bildet.



ANPASSBARER ¼“-PATCHWORKFUSS MIT FÜHRUNG

Art.-Nr. 920456096

① ② ③ ④ ⑤ ⑥ ⑦ ⑧

Art.-Nr. 920566096

⑨

Zusammennähen: Der anpassbare ¼“-Patchworkfuß mit Führung ist ideal zum Zusammennähen, für perfekte Quiltnähte und für optimale Nahtzugaben von entweder ¼” (6 mm) oder knapp darunter. Dank ovaler Form des Nadellochs am Nähfuß können Sie die Nadelposition perfekt für Ihr Projekt anpassen. Der Abstand zwischen der Nadel in Mittelposition und der Führung beträgt ¼” (6 mm).

1. Setzen Sie den anpassbaren ¼“-Patchworkfuß mit Führung ein. *
2. Wählen Sie einen Geradstich aus.
 - a. Für eine Nahtzugabe von ¼“ (6 mm) stellen Sie die Nadel auf die Mittelposition ein.
 - b. Für eine Nahtzugabe von knapp unter ¼“ passen Sie die Nadel eine oder zwei Schritte nach rechts an.
3. Legen Sie die Stoffstücke rechts auf rechts zusammen unter den Nähfuß. Richten Sie dabei die Stoffkanten an der Führung am Nähfuß aus.
4. Die Kanten müssen beim Zusammennähen an der Führung anliegen.
5. Bügeln Sie die Nahtzugabe.

Hinweis: Je nach Stoffstärke und Garn muss zum Erzielen der gewünschten Nadelposition eventuell die Nadelposition angepasst werden. Dabei bewegen Sie die Nadel nach rechts, um die Nahtzugabe zu verringern und nach links, um sie zu vergrößern. Sie können die Nadel einfach bis zu drei Schritte nach rechts oder links bewegen.

* Verwenden Sie den anpassbaren ¼“-Patchworkfuß mit Führung nicht mit der Geradstichplatte.

Zum Absteppen: Der anpassbare ¼“-Patchworkfuß mit Führung eignet sich auch ideal zum Absteppen. Passen Sie die Nadelposition dafür an und verwenden Sie die Führung, um Ihre Stiche auf Quilt-blöcken, Kleidungsstücken und Heimdeko genau dort zu platzieren, wo Sie es möchten.

1. Setzen Sie den anpassbaren ¼“-Patchworkfuß mit Führung ein.
2. Wählen Sie einen Geradstich, dreifachen Geradstich oder den „Quiltstich mit handähnlicher Optik“. Falls erforderlich, passen Sie die Nadelposition wie gewünscht an.
3. Legen Sie das Nähgut so unter den Nähfuß, dass die Führung am Nähfuß genau in der Naht bzw. entlang der Stoffkante verläuft. Nähen Sie.

HINWEIS: Die roten Markierungen am verstellbaren ¼“-Patchworkfuß mit Führung helfen Ihnen dabei, den Stoff zu Beginn des Nähvorgangs, an den Ecken und am Ende korrekt auszurichten.



TRANSPARENTER APPLIKATIONSFUSS

Art.-Nr. 413031945

① ② ③ ④ ⑤ ⑥ ⑦ ⑧ ⑨

Zum Nähen von spitz zulaufenden Satinstichen, Applikationen oder Zierstichen. Die Aussparung an der Nähfußunterseite läuft glatt über die plastischen Stiche, und die offene Vorderseite erhöht die Präzision beim Nähen durch bessere Sicht.

1. Nähfuß einsetzen.
2. Zierstich, spitz zulaufende Satinstich oder Applikationsstich einstellen.
3. Nähen.



APPLIKATIONSFUSS

Art.-Nr. 412800945

① ② ③ ④ ⑤ ⑥ ⑦ ⑧

Art.-Nr. 920564096

⑨

Zum Nähen von spitz zulaufenden Satinstichen, Applikationen oder Zierstichen. Die Ausparung an der Nähfußunterseite läuft über die plastischen Stiche, und die offene Vorderseite erhöht die Präzision beim Nähen durch bessere Sicht.

1. Nähfuß einsetzen.
2. Zierstich, spitz zulaufender Satinstich oder Applikationsstich einstellen.
3. Nähen.





TRANSPARENTER OFFENER FREIHAND-NÄHFUSS

Art.-Nr. 412860645 (gleitend)

① ⑦ ⑧ ⑨

Der Transparente Offene Freihand-Nähfuß ist ideal zum Freihandnähen. Er gewährt optimale Sicht auf Ihr Nähprojekt.

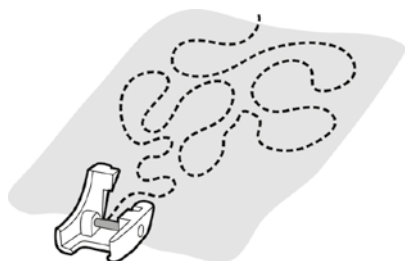

1. Den Transparenten Offenen Freihand-Nähfuß einsetzen.
2. Näh- oder Stickgarn als Ober- und Unterfaden einfädeln.
3. Die Stichlängen-Einstellung spielt keine Rolle, da der Stoff nicht von der Nähmaschine sondern von Ihnen geführt wird, sobald der Transporteur abgesenkt wurde. Zum Vernähen am Anfang und Ende nähen Sie einfach mehrere Stiche auf der Stelle.



FREIHAND-RAHMEN

Art.-Nr. 412538845

Zum Freihandnähen. Einfach auf dem Quilt platzieren. Der Stoff braucht nicht gespannt zu werden. Die griffige Fläche unter dem Freihand-Rahmen fixiert den Stoff. Mittels der Griffe lässt sich der Stoff in beliebiger Richtung führen.

1. Transporteur versenken und den Nähfußdruck auf Stopfen einstellen.
2. Geradstich oder anderen beliebigen Stich einstellen.
3. Freihand-Nähfuß Ihrer Wahl anbringen.
4. Freihand-Rahmen auf dem zu verarbeitenden Quilt oder Stoff platzieren, um mit dem Freihandquilteten beginnen zu können.
5. Griffe halten und den Quilt in ruhigem Tempo bewegen, damit die Stiche schön gleichmäßig werden.

FREIHANDNÄHEN – GLEITEND ODER FEDERND



OFFENER FREIHAND-NÄHFUSS (STIPPLINGFUSS)

Art.-Nr. 412801045 (gleitend)

⑦ ⑧ ⑨

OFFENER FREIHANDFUSS MIT FEDERUNG

Art.-Nr. 413037646 (federnd)

⑤ ⑥ ⑦ ⑧

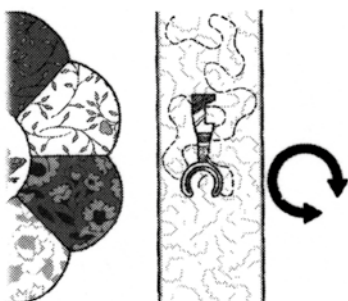
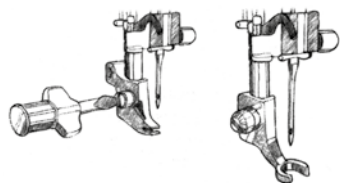

Nicht für

EMERALD™ 122, 118 und 116, EDEN ROSE™ 250M,
TRIBUTE™ 140M, 145M.

Der Offene Freihandfuß mit Federung bietet gute Sicht auf den Stoff beim Freihandnähen. Die Federung sorgt dafür, dass der Stoff beim Einstechen der Nadel nicht angehoben wird, und vermindert Fadenriss bei Nähprojekten mit Effekt- oder dickerem Garn. Achten Sie immer darauf, dass Sie die richtige Nadel für das jeweilige Garn verwenden.

Wählen Sie für die Sapphire Serie die Option "Freihand Sprung" im Einstellungs Menü.
Wählen Sie für die Designer Serie den Sensorfuß Q im Einstellungs Menü.

1. Die Nähfußhalterung entfernen und den Offenen Freihandfuß mit Federung einsetzen.
2. Den Unterfaden nach oben holen; dazu einen Stich nähen.
3. Den Nähfuß senken.
4. Beim Nähen den Stoff nach Belieben führen. Den Stoff mit ruhiger Hand führen und das Tempo jeweils der Nähgeschwindigkeit anpassen. Die Stichlänge richtet sich danach, wie der Stoff geführt wird.

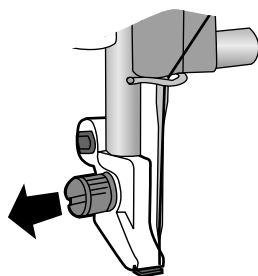



FREIHANDSPRUNGFUSS, GESCHLOSSEN

Art.-Nr. 413385645 (Sprungfunktion)

⑤ ⑥ ⑦ ⑧

Nicht für

EMERALD™ 122, 118 und 116 Nähmaschinen,
EDEN ROSE™ 250M, TRIBUTE™ 140M, 145M.

Der geschlossene Freihandfuß mit Sprungfunktion sorgt beim Freihand-Quilten oder -Nähen für gute Sicht. Die geschlossene, runde Form des Nähfußes verhindert, dass sich Garn oder Stoff im Fuß verfangen. Die vertikalen und horizontalen Markierungen am Fuß dienen als Stichführungshilfen. Die Sprungfunktion sorgt dafür, dass sich der Stoff beim Nähen nicht mit der Nadel nach oben und unten bewegt so kann schwieriges Material gut verarbeitet werden.

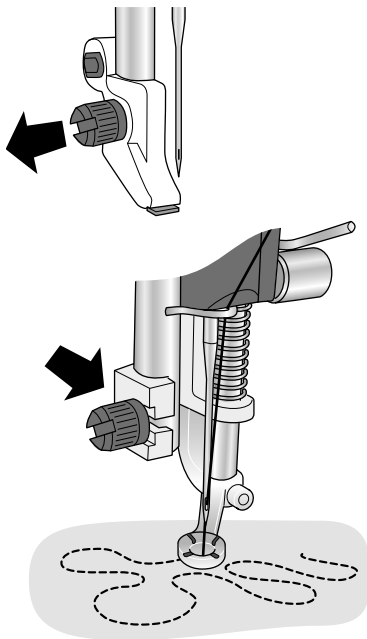

1. Entfernen Sie den Nähfußhalter durch vollständiges Lösen der Halterschraube. Platzieren Sie den geschlossenen Freihandsprungfuß an die Nähfußstange und befestigen Sie ihn mit der mitgelieferten Schraube.
Hinweis: Senken Sie die Nadel etwas ab, um das korrekte Befestigen der Metallführung am Nadelhalter zu erleichtern.
2. Fädeln Sie die Maschine ein.
3. Wählen Sie den Geradstich mit Nadelposition Mitte.
4. Stellen Sie Ihre HUSQVARNA VIKING®-Nähmaschine auf "Freihand gleitend" ein.
Hinweis: Der Stoff wird bei versenktem Transporteur nicht von der Nähmaschine transportiert. Führen Sie den Stoff von Hand.
5. Bringen Sie den Unterfaden mit einem Stich nach oben. Halten Sie beide Fäden fest und machen Sie zu Anfang ein paar Stiche.
6. Nähen Sie bei gleichmäßiger Geschwindigkeit und führen Sie den Stoff mit gleichmäßigen Bewegungen. Die Stichlänge bestimmen Sie, indem Sie den Stoff bewegen. Verwenden Sie dabei die roten Markierungen als Orientierungshilfe.

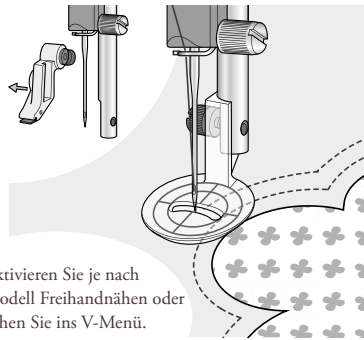

Aktivieren Sie je nach Modell Freihandnähen oder gehen Sie ins V-Menü.

FREIHAND-ECHOQUILTING-FUSS

Art.-Nr. 413320245

⑦ ⑧ ⑨

Mit dem speziell entwickelten Freihand-Echoquilting-Fuß gestalten Sie traumschöne und gleichmäßige Quiltreliefs auf Stoffoberflächen. Die große Grundfläche des Fußes sorgt für perfekten Kontakt mit dem Stoff und erhöht so die Kontrolle beim Nähen. Der durchsichtige Fuß erlaubt optimale Sicht auf den Stoff und ermöglicht exakte Nähte. Dank vertikaler, horizontaler und kreisrunder Markierungen auf dem Fuß lassen sich beim Quilten Musterlinien leicht verfolgen. Egal ob gerade Linien oder Rundungen an Ecken – Sie können sicher in jede Richtung nähen.

1. Entfernen Sie den Nähfußhalter durch vollständiges Lösen der Halterschraube. Passen Sie den Freihand-Echoquilting- Fuß an die Nähfußstange an und befestigen Sie ihn mit der mitgelieferten Schraube.
2. Fädeln Sie die Maschine ein.
3. Wählen Sie einen Geradstich aus.
4. Stellen Sie Ihre HUSQVARNA VIKING® Nähmaschine auf „Freihand gleitend“ ein. Der Transporteur wird automatisch versenkt.
Hinweis: Der Stoff wird bei versenktem Transporteur nicht von der Nähmaschine transportiert. Führen Sie den Stoff von Hand.
5. Bringen Sie den Unterfaden mit einem Stich nach oben. Halten Sie beide Fäden fest und machen Sie zu Anfang ein paar Stiche.
6. Nähen Sie bei gleichmäßiger Geschwindigkeit und führen Sie den Stoff mit gleichmäßigen Bewegungen. Die Stichlänge bestimmen Sie, indem Sie den Stoff bewegen.
7. Nähen Sie um Ihr Quiltmotiv, Ihre Applikation oder Ihre Vorlage und achten Sie darauf, immer einen gleichmäßigen Abstand zu halten.
8. Nähen Sie neben der ersten Stichlinie eine zweite und achten Sie auch hier auf einen einheitlichen Abstand. Verwenden Sie dabei die roten Markierungen als Orientierungshilfe. (Abb.)
9. Wiederholen Sie den Vorgang, so oft Sie möchten, um den gewünschten Effekt zu erzielen.

Hinweis: Beim Nähen im Modus „Freihand gleitend“ hebt und senkt sich der Nähfuß bei niedriger Geschwindigkeit bei jedem Stich, um den Stoff auf der Stichplatte zu halten. Bei höheren Geschwindigkeiten gleitet der Nähfuß beim Nähen über den Stoff.



DESIGNER™ FABRIC FRAME

Art.-Nr. 920523096

⑧ ⑨

DESIGNER DIAMOND™ Serie, DESIGNER RUBY™ Serie, DESIGNER TOPAZ™ Serie, BRILLIANCE Serie, SAPPHIRE™ Serie.

Mit diesem einzigartigen und kompakten Fabric Frame, können Sie perfekt quilten und Stoffoberflächen gestalten. Kleine Quiltgrößen bis hin zu King-size Größen sind mit dem Frame zu erstellen. Der professionelle und vielseitig anwendbare Fabric Frame ist ähnlich wie ein großer Quilt-rahmen zu verwenden. Die Rahmengröße beträgt 4½-Zoll (1,3716 m) und bietet Ihnen den gleichen Komfort, wie ein großer Stand-Up-Quilt-rahmen. Sie können im Sitzen, wie im Stehen quilten. Der Designer™ Fabric-Rahmen wird mit einem beweglichen Schlitten und Stoffführungen, für unterschiedliche Stoffgrößen und anderem Zubehör geliefert. Er ist leicht und dennoch stabil und passt durch seine kompakte Größe optimal ins Nähzimmer und kann bei Bedarf gut bewegt werden.



DESIGNER™ FABRIC FRAME STITCH REGULATOR

Art.-Nr. 920524096

⑧ ⑨

DESIGNER DIAMOND™ Serie, DESIGNER RUBY™ Serie, DESIGNER TOPAZ™ Serie, BRILLIANCE Serie, SAPPHIRE™ Serie.

In Kombination mit dem Designer™ Fabric Frame lässt sich der Designer™ Fabric Frame Stitch Regulator auf zwei Arten einsetzen, um beim Nähen volle Kontrolle über Maschine und Stiche zu ermöglichen. Mit dem Stichregulierungsmodus erzielen Sie durchgängig gleichmäßige Stiche, und im Geschwindigkeitsmodus passen Sie die Geschwindigkeit Ihrer Nähmaschine auf eine konstante Geschwindigkeit an.



STICKEN

Sie werden staunen welche Möglichkeiten, mit dem richtigen Zubehör in Ihrer Näh- und Stickmaschinen stecken. Lassen Sie sich inspirieren und machen Sie Ihre Projekte noch einzigartiger.



BÄNDEREFFEKT-SET

Art.-Nr. 920562096

⑨

Eine echte Innovation für alle Hobbyschneiderinnen. Mit dem optionalen Bändereffekt-Set kann die DESIGNER EPIC™ 2 im Stickmodus Bänder effektiv auf Stoffoberflächen sticken. Einzigartige Stickereien mit Bändereffekten lassen sich so leicht gestalten!





STICKSET FÜR FILZEFFEKTE

Art.-Nr. 920402096

⑧

Für
DESIGNER BRILLIANCE™ Serie,
DESIGNER DIAMOND™ Serie, DESIGNER RUBY™ Serie,
DESIGNER TOPAZ™ Serie

Mit dem Stickset für Filzeffekte von Husqvarna® VIKING® entstehen tolle Stoffoberflächen, Popup-Effekte für faszinierende Looks. Dabei wird kein Garn verwendet – sondern eine spezielle Nadel verwebt auf raffinierte Weise Stofffasern miteinander. Durch die Verwendung unterschiedlicher Stoffarten können Sie den Effekt zusätzlich verstärken.



Im Set enthalten

- A. Filzeffektfuß
- B. Filzeffektspule
- C. Abdeckplatte für die Filzeffektnadel
- D. Filzeffektnadeln (5 Stück)
- E. Schraube

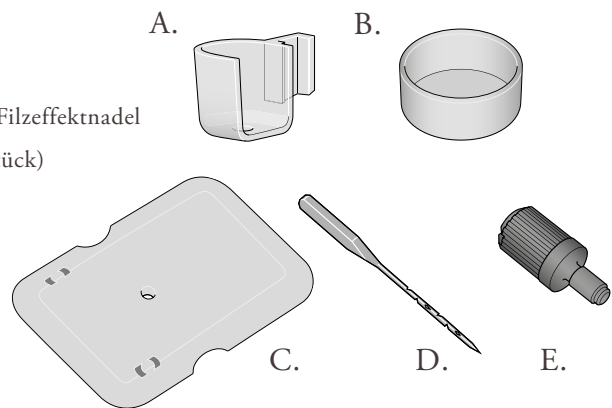

STOFFE

Mit dem Stickset für Filzeffekte lässt sich nahezu jeder Stoff bearbeiten – achten Sie auf Waschbarkeit, wenn Sie zum Beispiel mit wasserlöslichem Vlies arbeiten.

Am besten verwenden Sie Stoffe aus Naturfasern, wie Wolle oder Rohwolle. Die Oberfläche des zu verwendenden Materials sollte aufgeraut oder anderweitig strukturiert sein.

Eine aufgeraute Oberfläche haftet gut an Naturfasern, anderen aufgerauten Oberflächen und Mischfasern.

Verwenden Sie keine pflegeleichten Synthetikgewebe und keine Stoffe mit glatten Oberflächen.

Der Effekt variiert von Stoff zu Stoff. Probieren Sie ihn immer zuerst auf einem Stoffrest aus.

EINSPANNEN

Für die Verwendung der Filzeffektnadeln wird kein Garn benötigt. Spannen Sie den Stoff einfach mit der rechten Seite nach unten ein.

Zum Sticken freistehender Designs und bei der Verwendung von Rohwolle verwenden Sie wasserlösliches Vlies.





FILZEFFEKTTECHNIKEN

Unter www.husqvarnaviking.com stehen Ihnen drei Designs zum Download bereit. Jedes davon steht für eine andere Filzeffekttechnik: freistehend, mit einer Stofflage und mit mehreren Stofflagen.

**Gehen Sie zum Download auf www.husqvarnaviking.com
Anschließend auf Zubehörsuche.**

**Suchen Sie dort nach dem Stickset für Filzeffekte.
Klicken Sie zum Herunterladen auf den Link.**

1. Freistehende Stickerei

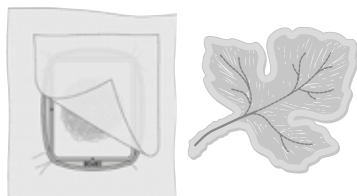

2. Stickerei mit einer Stofflage

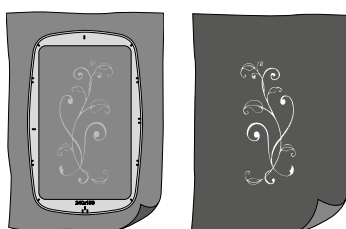

3. Stickerei mit mehreren Stofflagen

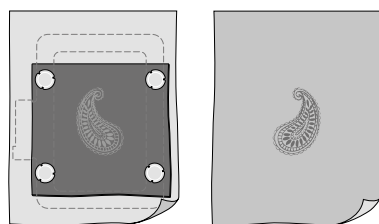



LARGE METAL HOOP 240 X 150 MM

Art.-Nr. 920438096

Nicht für TOPAZ™ 40, 30, 25, 20.

MEDIUM METAL HOOP 180 X 130 MM

Art.-Nr. 920362096

SMALL METAL HOOP 100 X 100 MM

Art.-Nr. 920439096

Nicht für TOPAZ™ 20 oder 30.

Für

DESIGNER EPIC™, DESIGNER DIAMOND™, RUBY™, BRILLIANCE™ Serie, TOPAZ™ Serie.

Einige Stoffe lassen sich schwerer einspannen als andere oder sollten überhaupt nicht eingespannt werden, da das Einspannen den Stoff beschädigen kann. Dicke und grobe Stoffe können schwierig zu bügeln sein, aber auch dünne und glänzende Stoffe. Das Einspannen von Konfektionskleidung ist aufgrund von Nähten, engen Bereichen oder Knöpfen / Nieten schwierig oder unmöglich. Wenn Sie den Metallrahmen 180x130mm verwenden, ist das kein Problem! Wenn Sie auf Quilts oder anderen Projekten sticken möchten, bei denen keine Rückstände von Stabilisatoren auf der Rückseite vorhanden sein sollen, eignet sich der Metallrahmen 180x130 mm optimal! Stickern ohne Stabilisator. Es ist einfach, mehrere Designs nacheinander zu sticken oder fortlaufende Stickereien auszuführen. Entfernen Sie einfach die Magnete und verschieben Sie den Stoff.



HAT HOOP ACCESSORY

Art.-Nr. 920485096

Mit diesem Zubehör können Sie kleine Stickmotive oder Initialen auf Mützen oder Kappen sticken. Bringen Sie dafür einfach das Hat Hoop-Zubehör am 180 x 130 mm großen Metal Hoop an, und schon können Sie Buchstaben, kleine Logos und andere Designs aufstickern.

Zur Verwendung mit dem Metal Hoop.





SET MIT VIER MAGNETEN

Art.-Nr. 620132696

Für
METAL HOOP

Als optionales Zubehör können Sie ein zusätzliches Set mit vier Magneten erhalten. Damit können Sie dem Stoff noch mehr Halt geben, ohne Klebevlies für größere Stabilität verwenden zu müssen.



METAL HOOP STOFFFÜHRUNGS-SET

Art.-Nr. 920509096

Für
METALLRAHMEN IN ALLEN GRÖSSEN

Diese praktischen Führungen lassen sich ganz einfach an die Metallrahmen von Husqvarna® VIKING® anbringen, um den zu bestickenden Bereich Ihres Projekts durch nachrutschende Stoffpartien während des Stickvorgangs zu schützen.

In Kombination mit dem Small Metal Hoop (Art.-Nr. 920439096) können Sie mit diesen Führungen selbst kleinste Bereiche ganz einfach besticken.

STICKRAHMEN

Mit den Stickrahmen von Husqvarna® VIKING® können Sie das kreative Potential Ihrer Stickmaschine erweitern und absolute Profi-Resultate erzielen. Alle Motive gelingen perfekt – ganz gleich in welcher Größe. Für noch mehr Vielfalt beim Stickern erweitern wir ständig unser Stickrahmen-Sortiment.



DESIGNER™ MAJESTIC HOOP
Art.-Nr. 920222096
14 1/6" x 13 3/4" (360 x 350 mm)



DESIGNER™ IMPERIAL HOOP
Art.-Nr. 68000057
14 1/6" x 10 1/4" (360 x 260 mm)



DESIGNER™ ROYAL HOOP
Art.-Nr. 412944501
14 1/6" x 8" (360 x 200 mm)



MEGA QUILTER'S HOOP
Art.-Nr. 920563096
10 1/4" x 10 1/4" (260 x 260 mm)



DESIGNER™ CROWN HOOP
Art.-Nr. 413116501
10 1/4" x 8" (260 x 200 mm)



MEGA ENDLESS HOOP
Art.-Nr. 920307096
10 1/4" x 6" (260 x 150 mm)



200 X 200 DO ALL
QUILTER'S HOOP
Art.-Nr. 920264096
8" x 8" (200 x 200 mm)
STICKEN



DESIGNER™ JEWEL HOOP
Art.-Nr. 412968501
9 6/13" x 6" (240 x 150 mm)



ENDLESS
EMBROIDERY HOOP II

Art.-Nr. 920310096
7" x 4" (180 x 100 mm)



DESIGNER™ SPLENDID
SQUARE HOOP

Art.-Nr. 412968201
4 ⁹/₁₃" x 4 ⁹/₁₃" (120 x 120 mm)



SMALL SQUARE HOOP

Art.-Nr. 920334096
3" x 3" (80 x 80 mm)



TEXTURE HOOP

Art.-Nr. 920225096
6" x 6" (150 x 150 mm)



DO ALL QUILTER'S HOOP

Art.-Nr. 920115096
6" x 6" (150 x 150 mm)



5" X 7" DESIGN HOOP

Art.-Nr. 920085096
5" x 7" (180 x 130 mm)



LARGE METAL HOOP

Art.-Nr. 920438096
9 - ⁶/₁₃" x 6" (240 X 150 mm)



MEDIUM METAL HOOP

Art.-Nr. 920362096
5" x 7" (180 x 130 mm)



SMALL METAL HOOP

Art.-Nr. 920439096
4" x 4" (100 x 100 mm)



MINI EMBROIDERY SPRING
HOOP

Art.-Nr. 412573901
1 ⁷/₁₃" x 1 ⁷/₁₃" (40 x 40 mm)



STANDARD HOOP

Art.-Nr. 412527401
4" x 4" (100 x 100 mm)



LARGE HOOP

Art.-Nr. 412527102
9 ⁶/₁₃" x 6" (240 x 150 mm)

STICKRAHMEN / MASCHINENVERGLEICH



DESIGNER EPIC™ 2
DESIGNER EPIC™



DESIGNER DIAMOND Royal™
DESIGNER DIAMOND deLuxe™
DESIGNER DIAMOND™
DESIGNER BRILLIANCE™ 80

MAX. STICKFLÄCHE		360 x 350	360 x 350
EMBROIDERY HOOPS	STICKRAHMENGRÖSSE		
920222096 DESIGNER™ Majestic Hoop	14 ^{1/6} " x 13 ^{3/4} " (360 x 350 mm)	X	X
68000057 DESIGNER™ Imperial Hoop	14 ^{1/6} " x 10 ^{1/4} " (360 x 260 mm)	X	
412944501 DESIGNER™ Royal Hoop	14 ^{1/6} " x 8" (360 x 200 mm)	X	X
920563096 MEGA QUILTERS HOOP	10 ^{1/4} " x 10 ^{1/4} " (260 x 260 mm)	FÜR DESIGNER EPIC™ 2	
413116501 DESIGNER™ Crown Hoop	10 ^{1/4} " x 8" (260 x 200 mm)	X	X
920307096 MEGA ENDLESS HOOP	10 ^{1/4} " x 6" (260 x 150 mm)	X	X
920264096 200 X 200 QUILTER'S HOOP	8" x 8" (200 x 200 mm)	X	X
412968501 DESIGNER™ Jewel Hoop	9 ^{6/13} " x 6" (240 x 150 mm)	X	X
920438096 LARGE METAL HOOP	9 ^{6/13} " x 6" (240 x 150 mm)	X	X
9203622096 MEDIUM METAL HOOP	5" x 7" (180 x 130 mm)	X	X
920439096 SMALL METAL HOOP	4" x 4" (100 x 100 mm)	X	X
920310096 ENDLESS EMBROIDERY HOOP II	7" x 4" (180 x 100 mm)	X	X
412968201 DESIGNER™ Splendid Square Hoop	4 ^{9/13} " x 4 ^{9/13} " (120 x 120 mm)	X	X
920334096 SMALL SQUARE HOOP	3" x 3" (80 x 80 mm)	X	X
920225096 TEXTURE HOOP	6" x 6" (150 x 150 mm)	X	X
920115096 DO ALL QUILTER'S HOOP	6" x 6" (150 x 150 mm)	X	X
920085096 5" X 7" DESIGN HOOP	5" x 7" (180 x 130 mm)	X	X
412527102 LARGE HOOP	9 ^{6/13} " x 6" (240 x 150 mm)	X	X
412527401 STANDARD HOOP	4" x 4" (100 x 100 mm)	X	X
412573901 MINI EMBROIDERY SPRING HOOP	1 ^{7/13} " x 1 ^{7/13} " (40 x 40 mm)	X	X



DESIGNER RUBY *Royal*™
DESIGNER RUBY *deLuxe*™
DESIGNER RUBY™
DESIGNER TOPAZ™ 50, 30



DESIGNER TOPAZ™ 20



DESIGNER TOPAZ™
40, 25



DESIGNER™ SE LE
DESIGNER™ SE
DESIGNER™ I, II
QUILT DESIGNER™ II
PLATINUM™ 955E



JADE™ 35

360 x 200	260 x 200	240 x 150	240 x 150	240 x 150
X				
X	X			
X	X			
X	X			
X	X	X		X
NICHT FÜR DESIGNER TOPAZ™ 30				
X	X	X		
NICHT FÜR DESIGNER TOPAZ™ 30		X		X
X	X	X		X
X	X	X		X
X	X	X		X
X	X	X	X	X
X	X	X	X	X
X	X	X	X	
X	X	X	X	
X	X	X	X	
X	X	X	X	X



HOOP GRIP

Art.-Nr. 412738645

Der Hoop Grip fixiert den Stickrahmen. Der Stoff kann einfach platziert und eingespannt werden.



STICKFUSS Q

Art.-Nr. 68017593

⑧ ⑨

Art.-Nr. 413192045

⑦

Der Stickfuß Q dient zum Sticken und Freihandnähen. Auch dickere Stofflagen oder Quiltstoffe lassen sich mit diesem Fuß gut verarbeiten. Der Q-Fuß wird im Freihandsprung Modus verwendet.



STICK/STOPFFUSS R

Art.-Nr. 412849801

① ⑦ ⑧ ⑨

Nicht für

1200, 1100, 1090, 1070, 1070S, 1050.

Der Stick/Stopffuß R wird zum Sticken und Freihandnähen verwendet. Er gleitet über die Stoffoberfläche und wird im Modus Freihand Gleitend angewandt.



FREIHAND RULERFUSS

Art.-Nr. 920508096

Für

BRILLIANCE™ Serie, EPIC™ 980Q, DESIGNER EPIC™,
DESIGNER EPIC™ 2 .



Zum Freihandquiltten mit Schablonen für akkurat geführte
Freihandquiltteffekte.

SCHABLONEN-SET

Art.-Nr. 620145796





EMBROIDERY CUTWORK-NADELSET

Art.-Nr. 920268096

① ⑥ ⑦ ⑧ ⑨

Mit dem Embroidery Cutwork-Nadelset erstellen Sie Cutwork-Stickereien im Handumdrehen! Effektvolle Aussparungen werden nicht mehr mit der Schere geschnitten. Verwenden Sie dazu die speziellen Cutworknadeln.

Inhalt:

Inspira™ Cutwork-Nadeln

Mehrzweckwerkzeug/Ausgleichsplatte

Anleitung und Stickmotive

SCHABLONEN FÜR IHRE STANDARD-STICKKRAHMEN ZUM POSITIONIEREN VON STICKMOTIVEN

1. Art.-Nr. 620090396
(120 x 120 mm)

2. Art.-Nr. 620090496
(260 x 200 mm)

3. Art.-Nr. 620090596
(360 x 200 mm)

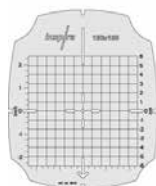

1.

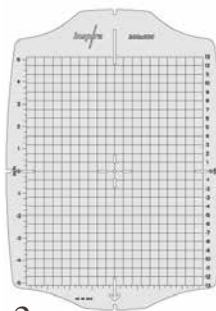

2.

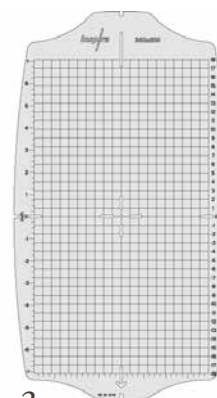

3.





SONSTIGES

ZUBEHÖR

Husqvarna® VIKING® hat eine ganze Reihe von Spezialzubehör entwickelt, um Ihnen das Nähen noch leichter zu machen. Spezielle Nadeln und Stichplatten, Spulen und viele andere nützliche Utensilien sparen wertvolle Zeit und garantieren ein professionelles Ergebnis.



MULTIFUNKTIONALER FUSSANLASSER

Art.-Nr. 920561096

⑨

Steuern Sie mehrere Funktionen Ihrer Maschine wie den Fadenschneider, das Vernähen oder das Rückwärtsnähen, ohne Ihre Hände vom Stoff zu nehmen.

3 individuell einstellbare Funktionsschalter

- 2 seitliche Taster
- 1 Fersenfunktionstaste

Fünf programmierbare Nähmaschinenfunktionen für u. a.:

- Nähfußheber
- Fadenschneiden
- Rückwärtsnähen
- Vernähen
- Musteranfang
- Separate Funktion „Nadelstopp oben/unten“
- Extralanges USB-Kabel mit einer Länge von 2,5 m
- Ergonomisches Design
- Gummierter Sockel für optimalen Stand



AUSGLEICHSPLATTE

Art.-Nr. 413105601

① ② ③ ④ ⑤ ⑥ ⑦ ⑧ ⑨

Mithilfe der Ausgleichsplatte kann man Knöpfe mit einem Stiel nähen. Die beiden Seiten der Platte sind unterschiedlich dick und für längere bzw. kürzere Stiele gedacht. Die Ausgleichsplatte eignet sich auch zum Ausgleich der Nähfußhöhe beim Nähen über dicke Nähte.

1. Die Ausgleichsplatte zwischen Knopf und Stoff legen.
2. Den Knopf platzieren und entsprechend der Bedienungsanleitung Ihrer Nähmaschine annähen.

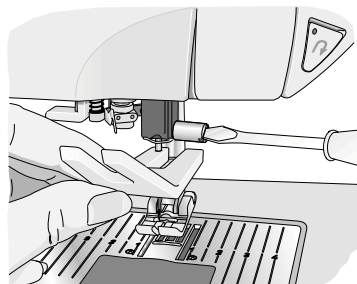



FINGERSCHUTZ

Art.-Nr. 413137545

⑤ ⑥ ⑦

Nicht für

EMERALD™ Serie, EDEN ROSE™ 250M, TRIBUTE™ 140M, 145M.

Der Fingerschutz ist eine Sicherheitsvorrichtung fürs Nähen. Der Metallanschlag wird dabei so an der Nähfußstange befestigt, dass ein unbeabsichtigtes Berühren der Nadel beim Nähen verhindert wird.



GARNROLLENSTÄNDER FÜR ACHT GARNROLLEN

Art.-Nr. 920505096

⑦ ⑧ ⑨

Lässt sich einfach auf Ihre Maschine setzen und bietet Platz für bis zu acht Garnrollen. Zur Vereinfachung der Farbwechsel sind die Garnrollenstifte nummeriert.



HALTERUNGEN FÜR 8-FACH-GARNROLLENSTÄNDER

Art.-Nr. 920515096

⑧ ⑨

DESIGNER™ BRILLANCE 80 und 75Q.

Sie besitzen bereits den 8-fach-Garnrollenständer von Husqvarna® VIKING® sowie eine Designer EPIC™ oder Designer EPIC™ 2? Dann können Sie den 8-fach Garnrollenständer weiterhin verwenden. Sie benötigen nur die längeren Halterungen für Ihr Maschinenmodell. Mit diesen Halterungen befestigen Sie den Garnrollenständer an der Rückseite Ihrer Maschine.



TRANSPARENTE SPULEN, 20ER-PACKUNG

Art.-Nr. 413198445

⑤ ⑥ ⑦

Nicht für EMERALD™ Serie, EDEN ROSE™ 250M, TRIBUTE™ 140M, 145M, JADE™ 35, 20.

Spulen in 4 verschiedenen Farben zum leichteren Verwenden von Spezialgarnen.



TRANSPARENTE SPULEN, 20ER-PACKUNG, AUSFÜHRUNG 2

Art.-Nr. 920364096

⑤ ⑥ ⑦

Nicht für EMERALD™ Serie, EDEN ROSE™ 250M, TRIBUTE™ 140M, 145M, JADE™ 35, 20.

Spulen in 4 verschiedenen Farben zum leichteren Verwenden von Spezialgarnen.



BLAUE SPULEN, 8ER-PACKUNG

Art.-Nr. 920434096

⑧ ⑨

8 blaue Spulen zum leichteren Verwenden von z. B. Spezialgarnen.



SPULEN 10ER-PACKUNG

Art.-Nr. 412061245

② ③ ④ Alte Ausführung

Art.-Nr. 412097545

① Neue Ausführung

Art.-Nr. 413182545

⑤ ⑥ ⑦ Grün

Nicht für

EMERALD™ Serie, EDEN ROSE™ 250M, TRIBUTE™ 140M, 145M, JADE™ 35, 20.



KUNSTSTOFFSPULEN KLASSE 15

Art.-Nr. 68001389

Für

EMERALD™ 122, 118, 116, 203, TRIBUTE™ 140M 145M, EDEN ROSE™ 250M, DESIGNER JADE™ 35 und JADE™ 20.

Art.-Nr. 68000175

Für

EMERALD™ 203, 183 und H-CLASS™ 100Q.



SPULEN MIT AUFGESPULTEM UNTERFADEN

Art.-Nr. 140000746

⑦ PLATINUM™ MN 1000

weiß; 144 Stk.

Art.-Nr. 68008984

⑦ PLATINUM™ MN 1000

schwarz; 144 Stk.

Art.-Nr. 920535096

⑧ ⑨

weiß; 10er Packung

Art.-Nr. 920536096

schwarz; 10er Packung

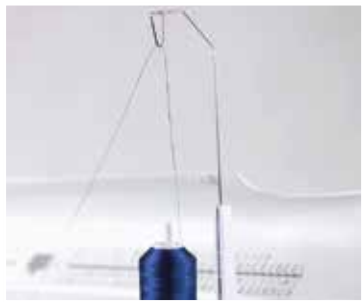

MEGA-GARNROLLENHALTER

Art.-Nr. 413108301

① ② ③ ④

Und für

Serie DESIGNER DIAMOND™, Serie DESIGNER RUBY™, Serie DESIGNER TOPAZ™, Serie SAPPHIRE™, Serie OPAL™, EDEN ROSE™ 250C, TRIBUTE™ 140C.



GARNROLLEN-NETZ

Art.-Nr. 412397701

① ② ③ ④ ⑤ ⑥ ⑦ ⑧



SEPARATER NÄHFUSS-HALTER

Art.-Nr. 412616145

⑤ ⑥ ⑦ ⑧

Nicht für

die EMERALD™ Serie, EDEN ROSE™ 250M, TRIBUTE™ 140M.



MAGNETISCHE KANTENFÜHRUNG

Art.-Nr. 920506096

⑧ ⑨

DESIGNER DIAMOND™ Serie, DESIGNER RUBY™ Serie, DESIGNER TOPAZ™ Serie, SAPPHIRE™ Serie, BRILLIANCE™ Serie

Mit dieser einfach zu verwendenden Kantenführung zu beiden Seiten des Nähfußes erhalten Sie akkurate Nahtzugaben und gerade Linien. Die Markierungen an der Stichplatte erleichtern das Anordnen der magnetischen Kantenführung.



ZICKZACKSTICHPLATTE MIT INCH-EINTEILUNG

Art.-Nr. 412964207

Für

Serie DESIGNER DIAMOND™, Serie DESIGNER RUBY™, Serie DESIGNER TOPAZ™, Serie SAPPHIRE™, Serie OPAL™, EDEN ROSE™ 250C, TRIBUTE™ 140C.



GERADSTICHPLATTE MIT INCH-EINTEILUNG

Art.-Nr. 68003153

Für

Serie DESIGNER DIAMOND™, Serie DESIGNER RUBY™, Serie DESIGNER TOPAZ™, Serie SAPPHIRE™, Serie OPAL™, EDEN ROSE™ 250C, TRIBUTE™ 140C.



ZICKZACKSTICHPLATTE MIT
INCH-EINTEILUNG

Art.-Nr. 412789603

Für
DESIGNER™ SE und DESIGNER™ SE
Limited Edition.



GERADSTICHPLATTE MIT
INCH-EINTEILUNG

Art.-Nr. 412789602

Für
DESIGNER™ SE und DESIGNER™ SE
Limited Edition.



ZICKZACKSTICHPLATTE MIT
INCH-EINTEILUNG

Art.-Nr. 412533003

Für
DESIGNER™ I, II, QUILT DESIGNER™,
QUILT DESIGNER™ II, PLATINUM™,
PRELUDE und die
SCANDINAVIA™ Serie.



STANDARD ZICKZACKSTICHPLATTE
MIT INCH-EINTEILUNG

Art.-Nr. 412288103

Für
H CLASS™ 100Q





NÄHEN MIT DER OVERLOCK
UND DEKORATIVE
EFFEKTE



HUSKYLOCK™ S25

Die Top of the Line Overlock bietet einen Nähberater, 25 Stiche, davon 5, 4, 3, und 2-fädige Stiche, eine 5-Faden Sicherheitsnaht, Coverstiche und Kettenstich. Der automatische Differentialtransport sorgt für optimal transportierte Nähte. Die HUSKYLOCK™ S25 verfügt über eine großzügige Nähfläche, einen großen Tastbildschirm, ein Infosystem, zwei Lichtquellen und eine visuelle Einfädelanleitung. Ein Anschietisch ist enthalten.



AMBER™ AIR S|400

Die Overlockmaschine mit Lufteinfädelung auf einfachen Hebeldruck. Die Fäden für die Greifer werden bequem mit Luft eingefädelt. Der integrierte Nadeleinfädler fädelt die Nadelfäden ruckzuck ein. Sie verfügt über Differentialtransport, einstellbarer Stichlänge, einstellbarer Schnittbreite und einstellbarem Nähfußdruck. Nähen Sie mit 4, 3 oder 2 Fäden und 15 Stichen.



HUSKYLOCK™ S21

4, 3, 2-Faden Overlock mit 21 Stichen. Der Coverstich ist enthalten sowie der Kettenstich. Die HUSKYLOCK™ S21 hat vorprogrammierte Sticheinstellungen, einen Spannungslösehebel und eine visuelle Einfädelanleitung. Ein Anschietisch ist enthalten.



HUSKYLOCK™ S15

4, 3, 2-Faden Overlock mit 15 Stichen, Differentialtransport, visueller Einfädelanleitung und Freiarm. Die Stichlänge ist anpassbar sowie die Schnittbreite und der Nähfußdruck.

Eine Overlockmaschine macht Ihre Nähprojekte perfekt! Eine Husqvarna® VIKING® HUSKYLOCK™ näht, schneidet überschüssigen Stoff ab und versäubert die Stoffkanten - schnell, sauber und in einem einzigen Arbeitsgang. Auch kreative und dekorative Möglichkeiten bietet die HUSKYLOCK™. Für spezielle Näharbeiten auf der HUSKYLOCK™ gibt es ein vielfältiges Zubehörangebot.



BANDANNÄHFUSS

Art.-Nr. 620097296

Für

HUSKYLOCK™ s21 und s25.

Das Nähen wellenförmiger Zierkanten ist mit dem Bandannähfuß ein Kinderspiel. Die gewellte, hübsch geraffte Kante ist die perfekte Verzierung für Brautschleier, Eiskunstlaufkostüme, Ballettröcke, Heimdeko und vieles mehr.

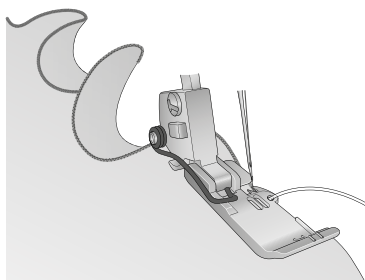

Hinweis: Das beste Ergebnis erzielen Sie mit dehnbaren Stoffen. Nicht dehnbare Stoffe schneiden Sie am besten mit diagonalem Fadenverlauf zu.

1. Stellen Sie Ihre Maschine auf einen 3-Faden-Rollsaum ein.
2. Setzen Sie den Bandannähfuß ein.
3. Führen Sie einen 0,3-mm-Nylonfaden in die Öffnung am Nähfuß ein. Der Nylonfaden wird später vom Rollsaum verdeckt.
4. Beginnen Sie langsam zu nähen. Achten Sie beim Nähen darauf, dass der Rollsaum den Nylonfaden wirklich verdeckt.

Tipp: * Mit 40er Rayon-Stickgarnen in Kontrastfarben als Ober- und Unterfaden erzielen Sie farbenfrohe Effekte.





GARN/KORDEL-EINNÄHFUSS

Art.-Nr. 620117396

Für
HUSKYLOCK™ s15.

Dieser Fuß wird zum Einnähen von Garn, Nylonschnur etc. bis zu einer Stärke von 1 mm verwendet. Dies ergibt einen welligen oder steiferen Saum (z. B. an Hochzeitskleidern und Gardinen).

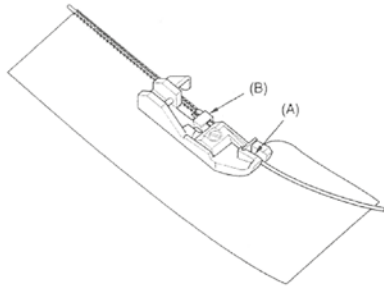

Vorbereiten der Maschine

- Nadelstellung: Rechts
- Stichtyp: 2-Faden-Rollsaum oder 3-Faden-Rollsaum
- Stichlänge: 2 mm
- Differenzialtransporthebel: Normalstellung
- Obermesser: Aktiv

Nähen

1. Den Stoff unter den Nähfuß legen.
2. Garn (oder Nylonschnur) durch Schlitz (A) und unter Finger (B) des Nähfußes einfädeln.
3. Machen Sie eine Nähprobe.



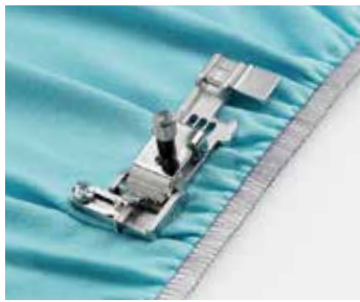

GUMMIBANDFUSS

Art.-Nr. 620117896

Für
HUSKYLOCK™ s21 und s25.

Der Gummibandfuß kann gleichzeitig 6-12 mm breite Gummibänder führen, sie dehnen und annähen. Verwenden Sie ihn für Sport- und Freizeitkleidung, Wäsche und vieles mehr.

Hinweis: Spannung des Gummibands anpassen:

- Für eine stärkere Spannung drehen Sie die Spannungsschraube nach rechts.
- Für eine geringere Spannung drehen Sie die Spannungsschraube nach links.
- Achten Sie darauf, dass Sie den Stoff beim Nähen nicht dehnen.

1. Stellen Sie die Overlock auf den gewünschten Stich ein.
2. Lockern Sie die Schraube vorn am Gummibandfuß, um die Spannung der Rolle zu lösen. Führen Sie das Gummiband in den Nähfuß ein.
3. Setzen Sie den Nähfuß ein und ziehen Sie das Gummiband bis hinter den Nähfuß.
4. Ziehen Sie die Spannungsschraube an, um das Gummiband zu dehnen.
5. Drehen Sie am Handrad, um das Gummiband mit den ersten Stichen zu sichern.
6. Legen Sie den Stoff unter den Nähfuß und nähen Sie ihn mit dem Gummiband zusammen.
7. Überprüfen Sie den Stich und passen Sie die Spannung bei Bedarf an.



GUMMIBAND-ANNÄHFUSS

Art.-Nr. 620116796

Für
HUSKYLOCK™ s15.

Mit diesem Fuß lässt sich ein Gummiband an das Kleidungsstück annähen, wobei die Stärke der Raffung je nach Bedarf bestimmt werden kann. Der Fuß kann auch dazu verwendet werden, ein Band so anzunähen, dass bei elastischem Material ein Ausdehnen der Nähte verhindert wird.

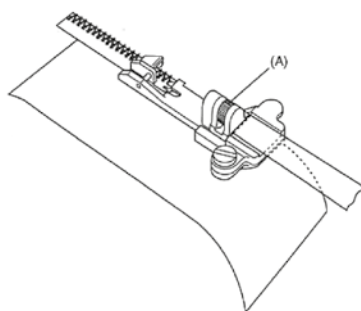

Vorbereiten der Maschine

- Nadelstellung: Links oder rechts, oder links und rechts
- Stichtyp: 3-Faden-Overlockstich oder 4-Faden-Stretch-Overlock-Sicherheitsstich
- Stichlänge: 3-5 mm
- Differenzialtransporthebel: Normalstellung
- Obermesser: Arbeits- oder Ruhestellung

Nähen

1. Vor der Montage des Nähfußes muss das Gummiband in den Fuß eingelegt und der Dehnungsgrad an Schraube (A) eingestellt werden.
2. Nähfuß an der Maschine befestigen.
3. 2-3 Stiche nähen und dabei das Gummiband leicht zur Maschinenrückseite ziehen.
4. Das Gummiband weiter an den Stoff annähen und dabei leicht am Gummibandende ziehen.



BLINDSTICH- & SPITZENÄHFUSS

Art.-Nr. 620117296

Für

HUSKYLOCK™ s21 und s25.

Der Blindstichfuß eignet sich perfekt fürs Nähen von unsichtbaren Säumen und zum Annähen von Spitze. Der Saum wird in einem Arbeitsgang abgeschnitten, genäht und versäubert.

Blindsaum:

1. Stellen Sie die Overlock auf den gewünschten Stich ein.
2. Setzen Sie den Blindstichfuß ein.
3. Falten und bügeln Sie den Saum um. Legen Sie den Saum zur rechten Seite des Stoffs auf sich selbst um. Lassen Sie 6 mm der Kante überstehen (siehe Abbildung).
4. Legen Sie den Saum unter den Nähfuß, sodass der Umbruch an der Führung des Nähfußes anliegt.
5. Stellen Sie die Führung mit der Führungsschraube so ein, dass die Nadel gerade einen Faden der Bruchkante erfasst.
6. Führen Sie den Stoff beim Nähen so, dass die Bruchkante immer an der Führung anliegt.
7. Öffnen Sie den Stoff und bügeln Sie ihn leicht von links.
8. Nähen Sie zunächst ein Probestück mit Stoffresten, bevor Sie an das eigentliche Nähprojekt gehen.

Spitze:

1. Stellen Sie die Overlock-Maschine auf den gewünschten Stich ein.
2. Setzen Sie den Blindstichfuß ein.
3. Legen Sie die Spitze mit der linken Seite an die rechte Seite des Stoffs an.
4. Legen Sie den Stoff so unter den Nähfuß, dass er rechts von der Führung übersteht. Der Ansatz der Spitze soll an der linken Seite der Führung anliegen.
5. Stellen Sie die Führung mit der Führungsschraube so ein, dass die Nadel gerade den Ansatz der Spitze erfasst.
6. Führen Sie den Stoff beim Nähen so, dass Ansatz der Spitze immer an der Führung anliegt.
7. Öffnen Sie die Spitze nach dem Nähen so, dass sie flach liegt. Legen Sie die Nahtzugabe zur Stoffrückseite und bügeln Sie darüber.
8. Bei Verwendung von Spitzeneinsätzen wiederholen Sie den Vorgang auf der anderen Seite.



BLINDSTICHFUSS

Art.-Nr. 620117096

Für

HUSKYLOCK™ s15.

Dieser Fuß eignet sich zum Annähen von Armbündchen sowie für Rock- und Hosensäume, bei denen die Naht unsichtbar bleiben soll.

Vorbereiten der Maschine

- Nadelstellung: rechts
- Stichtyp: 3-Faden-Qverlockstich oder 3-Faden-Flatlockstich
- Stichlänge: 4-5 mm
- Differenzialtransporthebel: Normalstellung
- Obermesser: Arbeitsstellung

Nähen

1. Das Nähgut wie abgebildet falten und unter den Nähfuß legen.
2. Schraube (A) lösen und Abstandslinial so einstellen, dass die Nadel auf dem Bruch in den Stoff einsticht.
3. Das Nähgut während des Nähens leicht führen, sodass die Nadel im Oberstoff nur einen Faden erfasst.

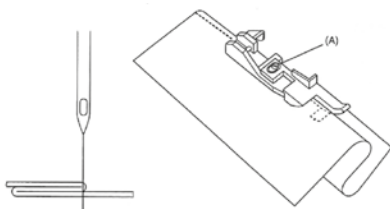



PASPELFUSS

Art.-Nr. 620117596

Für

HUSKYLOCK™ s21 und s25.

Mit dem Paspelfuß erzielen Sie beim Einsetzen von Fertigpaspeln an Nähten und Kanten ein professionelles Finish. Die Paspel wird in einem Schritt zwischen zwei Stofflagen eingenäht. Eine Aussparung unter dem Fuß hilft beim Führen der Paspel. Sie können auch einen individuellen Look kreieren, indem Sie selbst genähte Paspeln verwenden.

Mit dem Paspelfuß können Sie schnell und einfach Kordeln mit Stoff bedecken und Paspeln einnähen - ganz professionell!

1. Stellen Sie die Overlock auf den gewünschten Stich ein.
2. Setzen Sie den Paspelfuß ein.
3. Legen Sie die Paspel auf der rechten Seite des Stoffes auf die Nahtkante. Legen Sie das zweite Stoffteil rechts auf rechts obenauf.
4. Legen Sie die Lagen aus Stoff und Paspel unter den Paspelfuß mit der Paspel in der Aussparung an der Nähfußunterseite.
5. Nähen Sie die Paspel in die Naht.
6. Die Aussparung an der Nähfußunterseite führt die Paspel beim Nähen.
7. Schneiden Sie schräge oder quer zur Faser verlaufende Streifen zu, die breit genug für die Kordel plus Nahtzugabe sind.
8. Legen Sie die Kordel auf die linke Seite des Stoffstreifens und falten Sie den Stoff darüber.
9. Legen Sie Stoff und Kordel unter den Paspelfuß und positionieren Sie die Kordel in der Aussparung an der Nähfußunterseite.
10. Nähen Sie. Die Aussparung führt die Kordel für Sie.



GARN-/KORDEL-EINNÄHFUSS - PASPELFUSS

Art.-Nr. 620116996

Für
HUSKYLOCK™ s15.

Mit diesem Nähfuß können Sie eine Kordel oder ein Paspelband zwischen zwei Stoffteilen einnähen.

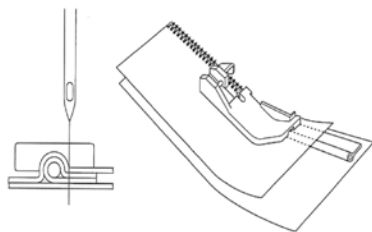

Vorbereiten der Maschine

- Nadelstellung: Links oder links und rechts
- Stichtyp: 3-Faden-Overlockstich oder 4-Faden-Overlockstich
- Stichlänge: 2-5 mm
- Differenzialtransporthebel: Normalstellung
- Obermesser: Aktiv

Nähen

1. Die beiden Stofflagen rechts auf rechts aufeinanderlegen.
2. Die Kordel oder das Paspelband zwischen die beiden Stofflagen legen und das Nähgut so unter dem Fuß positionieren, dass es in der Rille des Fußes liegt.
3. Beim Nähen sowohl Kordel bzw. Paspelband als auch den Stoff führen.

Hinweis: Mit diesem Fuß können Sie auch Schrägband und Kordel zu einem Paspelband verarbeiten.



PERLENFUSS

Art.-Nr. 620117496

Für
HUSKYLOCK™ s21 und s25.

Mit dem Perlenfuß können Sie Perlen spielend leicht an Kleidungsstücken annähen oder dekorative Nähprojekte veredeln.

Die Perlen gleiten dabei durch eine Führung am Nähfuß.

1. Stellen Sie die Overlock auf den gewünschten Stich ein.
2. Ziehen Sie die Perlenschnur durch die Führung auf der Unterseite des Nähfußes.
3. Setzen Sie den Perlenfuß ein.
4. Drehen Sie am Handrad, um die Perlen mit den ersten beiden Stichen zu sichern.
5. Schneiden Sie beim Annähen der Perlen an die Stoffkante nur ein kleines Stück des Stoffs ab. Sie können auch an der Kante entlang nähen, ohne zu schneiden.

Hinweis: Die Nadel sollte ca. 1,5 mm von der Stoffkante entfernt einstechen.

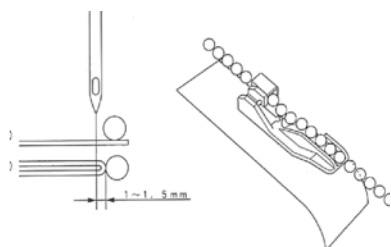

PERLEN-ANNÄHFUSS

Art.-Nr. 620117196

Für
HUSKYLOCK™ s15.

Mit diesem Fuß lassen sich Perlen, Pailletten u. ä. annähen.

Vorbereiten der Maschine

- Nadelstellung: links oder rechts (empfohlen: links)
- Stichtyp: 3-Faden-Overlockstich oder Überwendlichstich
- Stichlänge: 3-5 mm
- Differenzialtransporthebel: Normalstellung
- Obermesser: Arbeits- oder Ruhestellung

Nähen

1. Nadelstellung bestimmen und 2 bis 3 Stiche nähen.
2. Das Handrad von Hand drehen, bis die Nadelspitze in Aufwärtsbewegung auf einer Höhe mit der Nähgutoberfläche steht. Nun den Anfang des Perlenbandes in die Führung am Nähfuß einlegen.
3. 2 bis 3 Stiche durch Drehen des Handrads nähen.
4. Während des Nähens die Perlen leicht mit einem Finger der linken Hand andrücken.
5. Die letzten Stiche durch Drehen des Handrads nähen, damit Greifer und Nadeln, nicht auf die Perlen treffen.



KRÄUSELFUSS

Art.-Nr. 620117996

Für
HUSKYLOCK™ s21 und s25.

Der Kräuselfuß eignet sich perfekt für das gleichzeitige Nähen und Kräuseln von bis zu zwei Stofflagen (die untere Stofflage wird dabei gekräuselt und die obere bleibt glatt). Für dünne und mitteldicke unelastische Stoffe.

Tipp:

So erhalten Sie einen noch volleren Kräuseleffekt:

- Erhöhen Sie die Oberfadenspannung.
- Stellen Sie den Differentialtransport auf einen höheren Wert ein.
- Stellen Sie die Stichlänge auf einen höheren Wert ein.

Sie können auch eine einzelne Stofflage kräuseln, indem Sie sie unter den Nähfuß legen und Stichlänge, Differentialtransport sowie Oberfadenspannung wie gewünscht einstellen.

1. Stellen Sie die Overlock auf den gewünschten Stich ein.
2. Setzen Sie den Kräuselfuß ein.
3. Legen Sie die zu kräuselnde untere Stofflage mit der rechten Seite nach oben zwischen Stichplatte und Kräuselfuß, bis hin zum Messer.
4. Legen Sie die obere Stofflage in die Öffnung des Kräuselfußes und richten Sie sie mit der rechten Seite nach unten an der unteren Lage aus.
5. Senken Sie den Nähfuß ab und beginnen Sie mit dem Nähen. Führen Sie den Stoff an der Stoffführung entlang und achten Sie darauf, dass die untere Stofflage beim Transportieren locker gekräuselt wird.

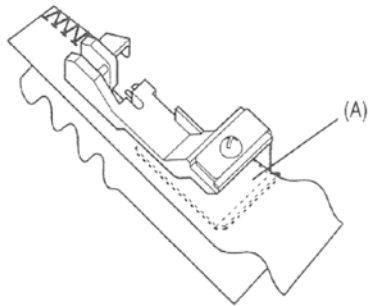

KRÄUSELFUSS

Art.-Nr. 620116896

Für
HUSKYLOCK™ s15.

Dieser Fuß eignet sich besonders gut zum Kräuseln einer Stofflage beim Nähen von Stufenröcken, Passen, Armbündchen, Rockrüschen usw. Mit diesem Fuß werden in einem Arbeitsgang zwei Stoffteile zusammengenäht, wobei die untere Stofflage gekräuselt wird.

Vorbereiten der Maschine

- Nadelstellung: Links oder rechts, oder beide
- Stichtyp: 3-Faden-Overlockstich oder 4-Faden-Overlockstich
- Stichlänge: 3-5 mm
- Differenzialtransporthebel: Kräuselstellung
- Obermesser: Aktiv

Nähen

1. Zwei Stofflagen so einlegen, dass sich die Trennplatte (A) zwischen der oberen und der unteren Stofflage befindet.
2. 2-3 Stiche nähen.
3. Während des Nähens die beiden Stofflagen halten und leicht führen.

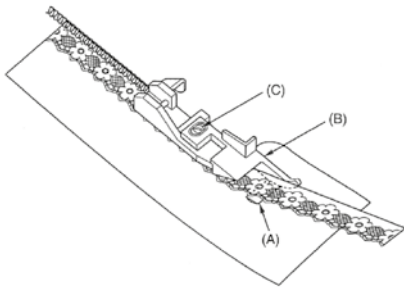

SPITZEN-ANNÄHFUSS

Art.-Nr. 620117296

Für
HUSKYLOCK™ s15.

Dieser Fuß wird zum Annähen von Spitze oder Bordüren verwendet.

Vorbereiten der Maschine

- Nadelstellung: Rechts
- Stichtyp: 3-Faden-Overlock oder 3-Faden-Standardrollsaum
- Stichlänge: 1,5-3 mm
- Differenzialtransporthebel: Normalstellung
- Obermesser: Arbeits- oder Ruhestellung

Nähen

1. Den Stoff unter den Führungsfinger (A) und die Spitze auf den Führungsfinger (A) legen.
2. Falls erforderlich, Schraube (C) lösen und die Führungsplatte (B) zur Einstellung der Stichbreite nach links oder rechts schieben.
3. Schraube (C) anziehen.
4. Spitze entlang der Führungsplatte (B) führen und nähen.

Hinweis: Falls keine Notwendigkeit besteht, die Stoffkante zu beschneiden, können Sie Stoff und Spitze auf den Führungsfinger (A) legen. Dabei das Obermesser in Ruhestellung bringen.



NAHTBANDFUSS

Art.-Nr. 620117696

Für
HUSKYLOCK™ s21 und s25.

Der Nahtbandfuß wird zum Verstärken von Nähten mit Nahtbändern verwendet, um ein Überdehnen zu verhindern. Er eignet sich besonders für Schulternähte. Mit diesem Nähfuß werden Nähte in einem Arbeitsgang genäht und verstärkt.

1. Stellen Sie die Overlock auf einen 4-Faden-Overlock ein.
2. Legen Sie das Nahtband in die Führungen am Nähfuß.
3. Passen Sie die Führungen mit der Schraube an die Breite des Nahtbands an.
4. Setzen Sie den Nahtbandfuß ein.
5. Nähen Sie die Naht.

Hinweis: Eignet sich am besten für 8 mm breites Nahtband.



HUSKYLOCK BLINDSTICHFUSS

Art.-Nr. 620142796

Für
HUSKYLOCK™ 901 1,0 mm.

Der Blindstichfuß 1,0 mm für mitteldicke bis kräftige Stoffe. Sie nähen mit 4-Faden-Overlock und Stichplatte A.

1. Den Blindstichfuß einsetzen.
2. Den Saum wie angegeben umschlagen.
3. Die Stichlänge auf 4-5, die Stichbreite auf 5,5 einstellen. Den Stoff unter den Blindstichfuß legen, den Falz an der Führung. Die Führungsschraube lockern und die Führung so einstellen, dass die linke Nadel den Falz gerade eben mitfasst. Zuerst an einem Stoffrest ausprobieren!

Tipp: Nehmen Sie die Führung zu Hilfe, damit der Stoff beim Flatlock- und Biesennähen nicht versehentlich beschnitten wird.



AMBER™ AIR S|400 EMBELLISHMENT NÄHFUSSSET

Art.-Nr. 920574096

Für
AMBER™ AIR S|400

Dieses Set enthält 6 Zubehörteile und eignet sich perfekt zum Gestalten von Verzierungen, zum Nähen von Kleidung sowie Heimdeko und zu vielem mehr.

Das Set umfasst

- Kordel-/ Bandanähfuß A Zum Verzieren von Kanten oder zur Verstärkung. Auch Welleneffekte können gestaltet werden.
- Kordel-/ Bandanähfuß B Zum Verzieren von Kanten oder zur Verstärkung. Auch Welleneffekte können gestaltet werden.
- Paspelfuß 1/8" Nähen Sie eigene Paspelbänder oder verwenden Sie vorkonfektionierte für reizvolle Kanteneffekte.
- Paspelfuß 3/16" Nähen Sie eigene Paspelbänder oder verwenden Sie vorkonfektionierte für reizvolle Kanteneffekte.
- Perlenfuß und Perlenführung Zum Aufnähen von Perlenschnüren.



AMBER™ AIR S|400 NUTZNÄHFUSS-SET

Art.-Nr. 920573096

Für
AMBER™ AIR S|400

Das Set umfasst

- Blindstichfuß Erzeugt eine unsichtbare Saumnaht, schneidet und versäubert in einem Schritt.
- Kräuselfuß Aufsatz Ideal zum Kräuseln von einer Lage Stoff auf einer zweiten Lage.
- Kräuselfuß Kräuselt leichte bis mittelschwere Stoffe.
- Gummibandaufsatz Dehnt und näht schmale Gummibänder an Stoffkanten an. Ideal für Sportkleidung, Dessous und ähnliche Projekte.
- Stoffführung Für eine perfekte Stoffführung wie zum Beispiel beim nähen von Flatlocknähten.





NÄHEN MIT DER OVERLOCK UND
COVERSTICH

Die komfortable Husqvarna® VIKING® HUSKYLOCK™ bietet Zubehör für Cover- und Kettenstichnähte und damit alle Voraussetzungen für professionelle Säume, dekorative Details und Kantenabschlüsse.



COVERSTICH-FUSS, TRANSPARENT

Art.-Nr. 620096896

Für
HUSKYLOCK™ s21 und s25.

Mit dem transparenten Coverstichfuß haben Sie beim Nähen gute Sicht auf den Stoff und auf markierte Unterstützungslinien auf dem Stoff.

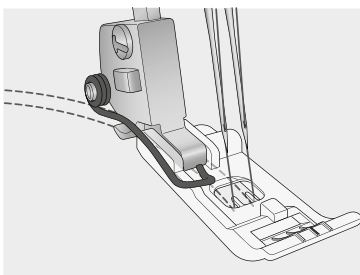

1. Stellen Sie Ihre Maschine auf einen Coverstich oder einen Kettenstich ein.
2. Markieren Sie mit wasserlöslichem Stoffmarker eine Stichlinie auf dem Stoff.
3. Setzen Sie den transparenten Coverstichfuß ein.
4. Verwenden Sie die Standard-Sticheinstellungen. Passen Sie diese bei Bedarf an.
5. Legen Sie den Stoff unter den Nähfuß und die Nadeln. Beginnen Sie zu nähen.
6. Orientieren Sie sich beim Nähen über die markierte Stichlinie an der roten Markierung am Nähfuß. Dank dem transparenten Coverstichfuß können Sie sowohl die markierte Linie als auch den Stoff gut sehen.





SPITZEN- UND BORTEN-FUSS

Art.-Nr. 620096996

Für
HUSKYLOCK™ s21 und s25.

Mit dem Spitzen- und Bortenfuß können Sie Spitzen und Borten mit einem Coverstich an Stoffe annähen und so wunderschöne dekorative Kanten und Effekte erzeugen.

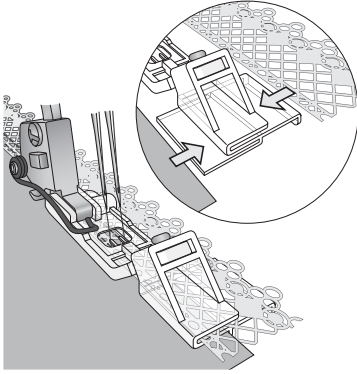

1. Stellen Sie Ihre Maschine auf einen breiten Coverstich ein.
2. Setzen Sie den Spitzen- und Bortenfuß ein.
3. Verwenden Sie die Standard-Sticheinstellungen. Passen Sie diese bei Bedarf an.
4. Führen Sie die Stoffkante in den unteren Teil der linken Nähfußseite ein. Schieben Sie den Stoff unter den Nähfuß und unter die Nadeln.
5. Führen Sie die Borte bzw. Spitze in den oberen Teil der rechten Nähfußseite ein. Schieben Sie die Borte bzw. Spitze am Fuß nach hinten, sodass hinter den Nadeln ein kleines Stück davon herausragt.
Tipp: Verwenden Sie eine Pinzette, um Stoff und Borte bzw. Spitze in die korrekte Position unter den Nadeln zu bringen.
6. Senken Sie die Nadeln in Borte bzw. Spitze und Stoff ab. Senken Sie den Spitzen- und Bortenfuß ab.
7. Halten Sie den Stoff beim Nähen in der linken und die Borte bzw. Spitze in der rechten Hand.

Tipp: Wünschen Sie eine saubere Stoffkante, dann bügeln Sie 6 mm des Stoffes nach rechts um, bevor Sie den Stoff in den Spitzen- und Bortenfuß einführen. Die Borte bzw. Spitze wird dann beim Annähen die Schnittkante verdecken.





INSPIRA® COVER STITCH KIT

Art.-Nr. 620142996

Für
HUSKYLOCK™ s25 und s21

Der transparente Coverstichfuß bietet Ihnen optimale Sicht aufs Nähgut.

Mit dem Spitzen- und Bortenfuß und dem Kantensäumerfuß lassen sich wunderschöne dekorative Kanten und Effekte erzeugen.

Der Träger- und Gürtelschlaufenfuß wird zum Nähen von Trägern und Gürtelschlaufen verwendet.

Mit dem Paspelfuß mit Führung können Sie ganz einfach Paspeln, Biesen und Zierbänder gestalten.



INSPIRA® COVERSTICH-BANDEINFASSER

Art.-Nr. 620143096

Für
HUSKYLOCK™ s25 und s21

Mit dem Dreifach-Bandeinfasser 10 mm (3/8") können Sie dünne dehnbare Stoffstreifen für Einfassungen verwenden und sie gleichzeitig an Stoffkanten annähen.

Schneiden Sie dafür aus einem dünnen dehnbaren Stoff einen 28 mm (1 1/8") breiten Streifen zu, z. B. aus leichtem Trikotstoff oder Interlockware.

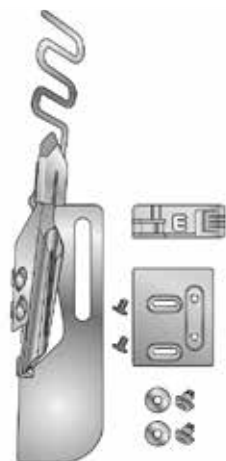



KANTENSÄUMERFUSS

Art.-Nr. 620097396

Für

HUSKYLOCK™ s21 und s25

Verwenden Sie den Kantensäumerfuß zum Säumen von Stoffkanten bei gleichzeitigem Annähen von Spitze.

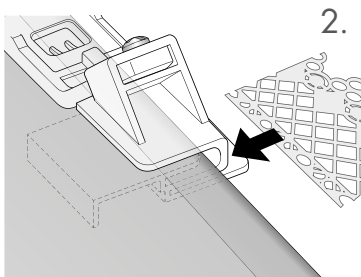
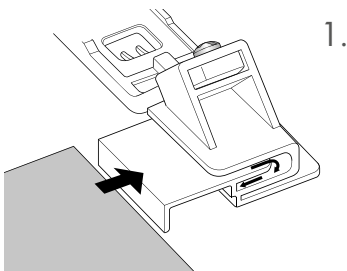

1. Stellen Sie Ihre Maschine auf einen breiten Coverstich ein.
2. Verwenden Sie die Standard-Sticheinstellungen. Passen Sie diese bei Bedarf an.
3. Setzen Sie den Kantensäumerfuß ein.
4. Schieben Sie die Stoffkante mit der rechten Seite nach oben in die Stoffführung (Abbildung 1).
5. Schieben Sie den Stoff bis nach hinten unter den Nähfuß und die Nadeln.
6. Führen Sie die Spitze so in die rechte Spitzenführung, dass ein Stück von etwa 2,5 cm hinter dem Fuß herausragt (Abbildung 2). Verwenden Sie bei Bedarf eine Pinzette.
7. Senken Sie den Nähfuß ab. Halten Sie den Stoff in der linken und die Spitze in der rechten Hand, während Sie zu nähen beginnen.

Hinweis: Justieren Sie bei Bedarf die Schraube an der Führung, um die Stichposition anzupassen.

TRÄGER- UND GÜRTELSCHLAUFEN-FUSS

Art.-Nr. 620097196

Für

HUSKYLOCK™ s21 und s25

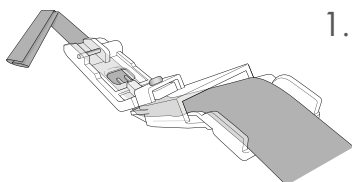

1.

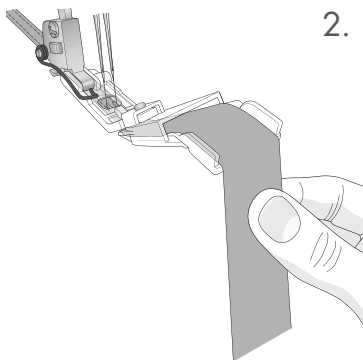

2.

Der Träger- und Gürtelschlaufen-Fuß ist speziell entwickelt worden, zum Nähen von Trägern und Gürtelschlaufen unter Verwendung des Coverstichs. Führen Sie einen Stoffstreifen in den Nähfuß ein. Dieser wird dann beim Nähen geformt.

1. Stellen Sie Ihre Overlock auf einen breiten Coverstich ein.
2. Verwenden Sie die Standard-Sticheinstellungen. Passen Sie diese bei Bedarf an.
3. Schneiden Sie einen 25 mm breiten Streifen zu.
4. Schneiden Sie die obere Ecke des Streifens in einem Winkel von 45 Grad an, um eine Spitze zu erhalten.
5. Führen Sie das schräg abgeschnittene Ende mit der rechten Stoffseite nach oben in die Führung ein. Ziehen Sie den Streifen durch den Schlitz und unter den Nähfuß. Das Ende des Streifens muss hinter dem Nähfuß hinausragen (Abbildung 1). Verwenden Sie zum Einführen des Streifens bei Bedarf eine Pinzette.
6. Setzen Sie den Gürtelschlaufen-Fuß ein.
7. Schieben Sie den Streifen unter den Nähfuß und ca. 5 cm darüber hinaus.
8. Senken Sie den Nähfuß ab. Achten Sie darauf, dass beide Schnittkanten des Streifens vor dem Nähen umgeschlagen werden. Nähen Sie die ersten Stiche. Halten Sie an, schneiden Sie die Fäden nahe am Nähfuß ab und nähen Sie weiter.
9. Halten Sie den Stoffstreifen für einen gleichmäßigen Transport ein Stück unter der ersten Führung vorn am Nähfuß (Abbildung 2).
10. Nähen Sie mit moderater Geschwindigkeit. Achten Sie beim Weiternähen darauf, dass der Stoff korrekt transportiert wird.

Hinweis: Wenn Sie den gefalteten Stoffstreifen nicht mit Stoff unterlegen, erhalten Sie Träger oder Gürtelschlaufen. Sie können den gefalteten Streifen auch für dekorative Effekte auf einen anderen Stoff aufnähen.



Art.-Nr. 620097096

Für
HUSKYLOCK™ s21 und s25

Mit dem Paspelfuß mit Führung können Sie ganz einfach Paspeln, Biesen und Zierbänder gestalten.



PASPELN



BIESEN



ZIERRAND

1.

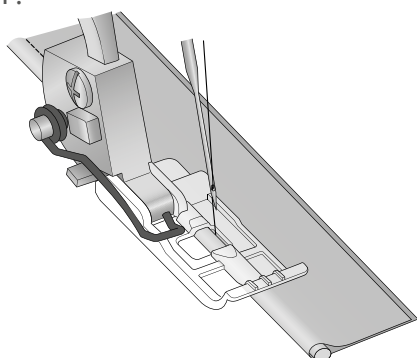

PASPELN

So geht's.

1. Stellen Sie den Kettenstich ein.
2. Verwenden Sie die Standard- Sticheinstellungen. Passen Sie diese bei Bedarf an.
Hinweis: Die Maschine empfiehlt zwar die Nadel D, für diese Technik sollten Sie jedoch Nadel E verwenden.
3. Setzen Sie den Paspelfuß ein (bei dieser Technik wird die Führung nicht verwendet).
4. Legen Sie die Kordel in die Rille unter dem Nähfuß, sodass ein Stück von etwa 5 cm hinter dem Nähfuß herausragt.
Hinweis: Sie können Kordeln mit einer Stärke von 1,5 bis 2,0 mm verwenden.
5. Schneiden Sie einen 25 mm breiten Schrägbandstreifen zu.
6. Legen Sie den Stoff vor dem Nähfuß um die Kordel herum. Schieben Sie den Stoff unter den Nähfuß.
7. Senken Sie den Nähfuß ab und nähen Sie über Kordel und Stoff (Abbildung 1). (Halten Sie die Kordel beim Nähen zunächst hinter dem Nähfuß fest.)

BIESEN

Mit einem Coverstich über einer Kordel in der Führung erzielen Sie einen dekorativen Trapunto-Effekt.

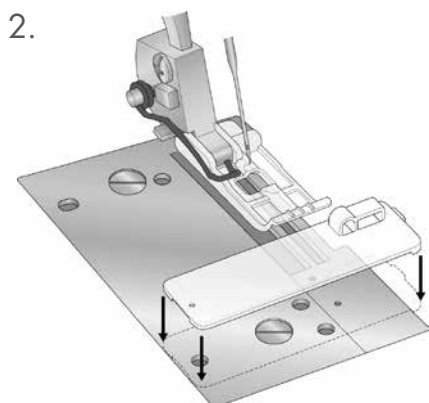

1. Stellen Sie Ihre Maschine auf einen breiten Coverstich ein.
Hinweis: Die Maschine empfiehlt zwar die Nadeln C und E, für diese Technik sollten Sie jedoch die Nadeln D und E verwenden.
2. Setzen Sie den Paspelfuß ein und bringen Sie die Führung wie abgebildet an (Abbildung 2).
3. Führen Sie die Kordel durch die runde Öffnung der Führung und anschließend durch die Rille unten am Paspelfuß.
4. Legen Sie den Stoff mit der rechten Seite nach oben auf die Kordel. Schieben Sie den Stoff so unter den Nähfuß, dass er sich unter den Nadeln befindet (Abbildung 3).
5. Senken Sie die Nadeln in den Stoff ab. Senken Sie den Nähfuß und beginnen Sie langsam zu nähen (halten Sie die Kordel beim Nähen zunächst hinter dem Nähfuß fest).

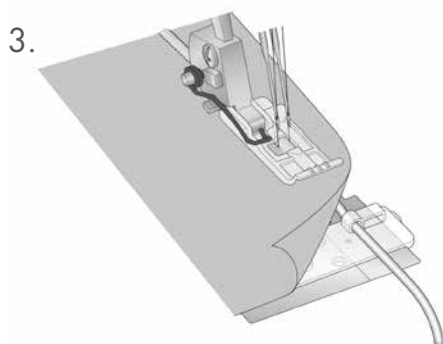

ZIERBAND

Mit Ziergarn und Bändern erzielen Sie ausgefallene Effekte und einzigartige Verzerrungen.

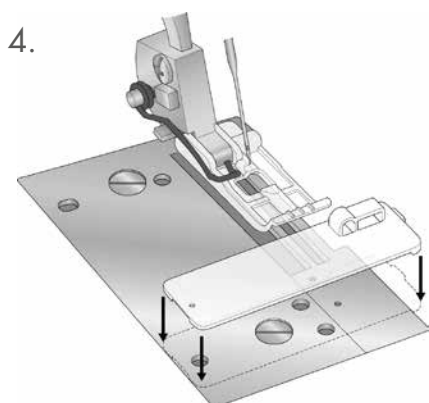

1. Stellen Sie die Maschine auf einen breiten 3-Faden Ornament-Flatlock-Stich mit Ziergarn in den Greifern ein.
2. Setzen Sie den Normalnähfuß ein und bringen Sie die Führung wie abgebildet an (Abbildung 4).
3. Führen Sie ein 6 mm breites Band mit der rechten Seite nach unten in die rechteckige Öffnung an der Führung ein.
4. Legen Sie das Band so rechts von der Nadel unter den Nähfuß, dass ein Stück von etwa 5 cm hinter dem Nähfuß herausragt.
5. Die Nadel sollte nun gerade neben dem Band und nicht ins Band einstechen (Abbildung 5).
6. Nähen Sie über das Band, und Sie erhalten ein dekorative Verzerrung.

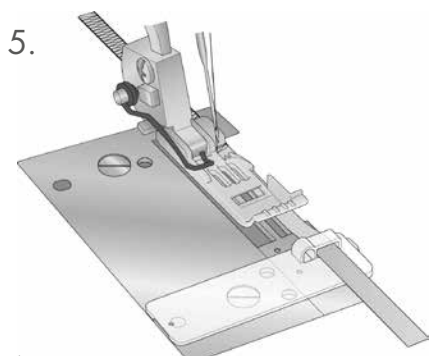

Tipp: Schneiden Sie das Zierband so lange zu, dass Sie es in drei Teile schneiden und anschließend flechten können (Abbildung 6).

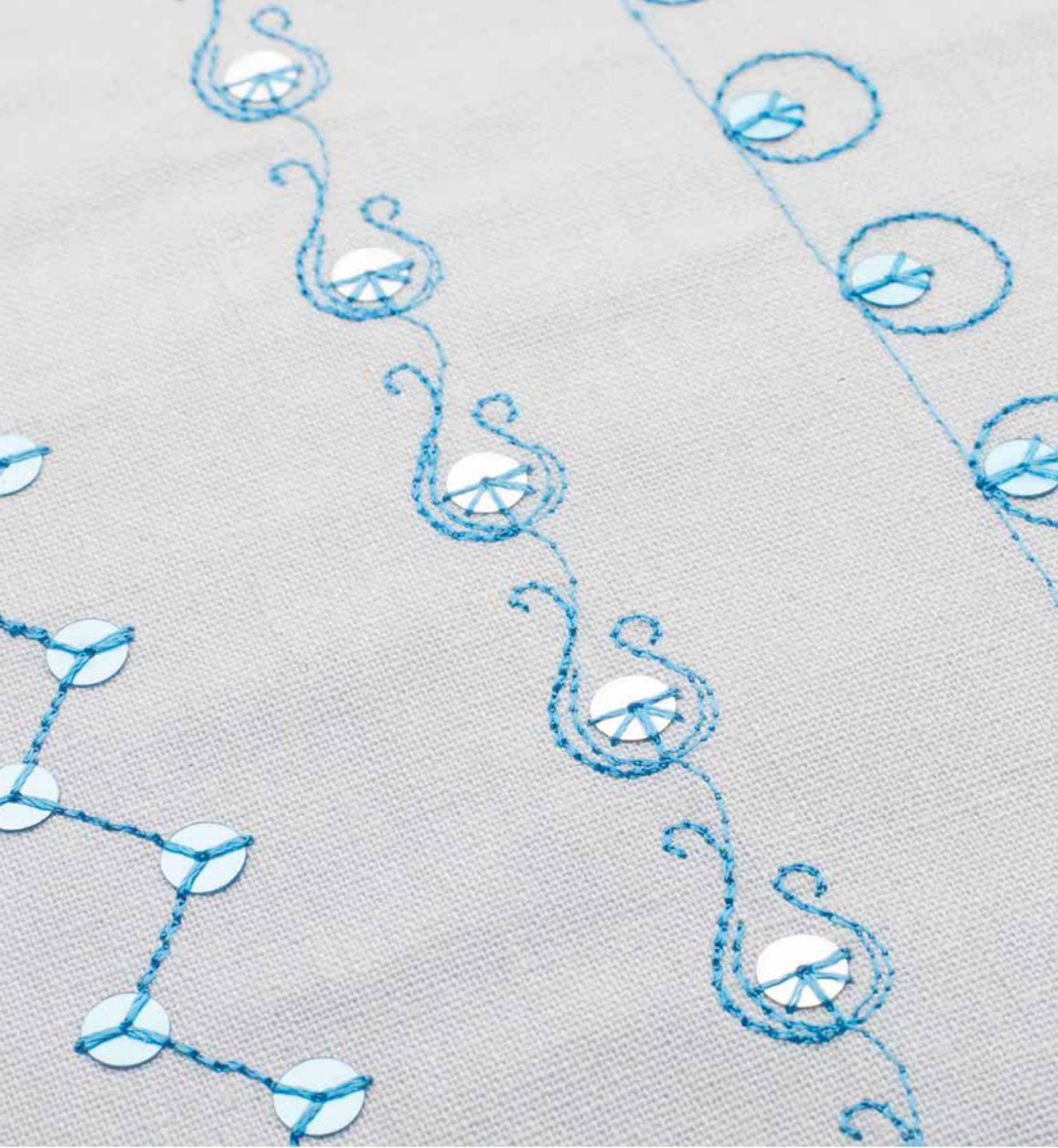

Husqvarna® VIKING®

NADELN



UNIVERSAL NADELN

Für praktische Näharbeiten in verschiedenen Stoffqualitäten

Art.-Nr. 920537096 (Stärke 80)

5er-Packung

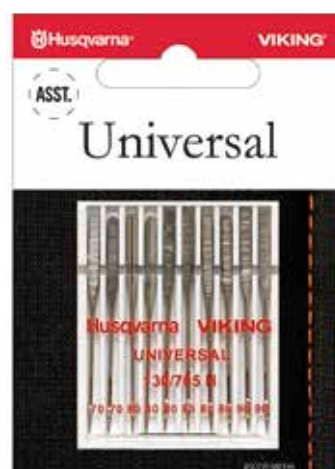

UNIVERSAL NADELN

Für praktische Näharbeiten in verschiedenen Stoffqualitäten

Art.-Nr. 920538096 (Stärken 70, 80, 90)

10er-Packung

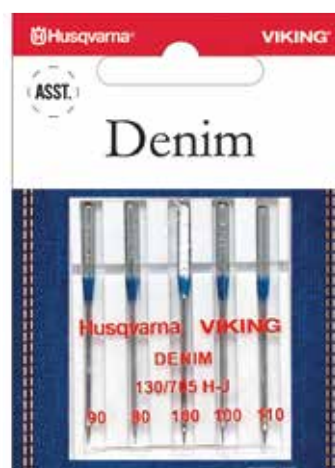

JEANS-NADEL

Für feste, schwere Stoffe

Art.-Nr. 920551096 (Stärken 90, 100, 110)

5er-Packung

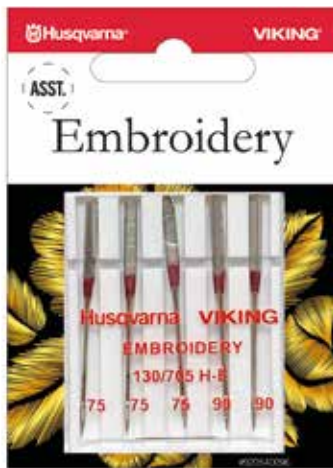

STICKNADELN

Zum Sticken in verschiedenen Stoffqualitäten. Die 90er Stärke eignet sich auch für leicht dickeres Stickgarn.

Art.-Nr. 920540096 (Stärken 75, 90)

5er-Packung

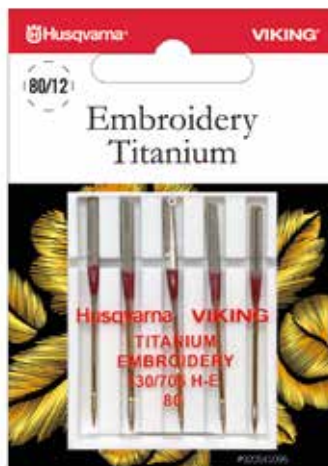

STICKNADEL TITANIUM

Für ThreadVelvet™ und anspruchsvolle Sticktechniken.

Art.-Nr. 920541096 (Stärke 80)

5er-Packung



LEDERNADELN

Für Lederstoffe, oder Lederimitat.

Art.-Nr. 920543096 (Stärke 90)

5er-Packung



MIKROTEXNADELN

Für Microtexstoff-Qualitäten.

Art.-Nr. 920545096 (Stärken 60, 70, 80)

5er-Packung

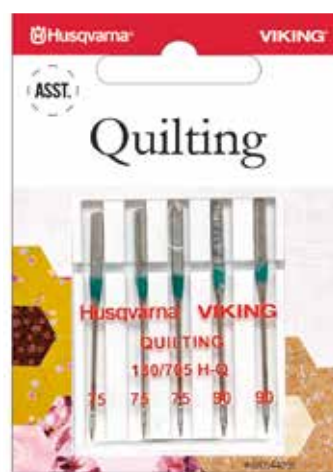

QUILTNADELN

Für Quiltprojekte, Crazy Quilting, Nähen in der Naht.

Art.-Nr. 920544096 (Stärken 75, 90)

5er-Packung

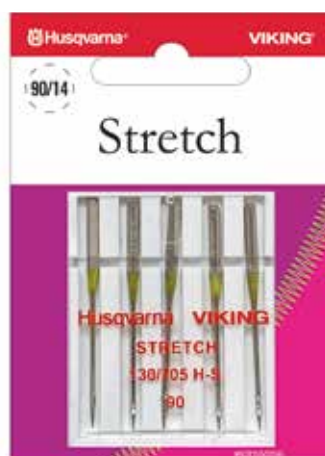

STRETCHNADELN

Für alles Dehnbare.

Art.-Nr. 920550096 (Stärke 90)

5er-Packung



TOPSTITCH NADELN

Perfekt zum Absteppen.

Art.-Nr. 920539096 (Stärke 90)
5er-Packung



ZWILLINGSNADELN 2,5 MM

Zum Säumen oder für dekorative Ziernähte.

Art.-Nr. 920546096 (Stärke 80)
1 Stück



ZWILLINGSNADEL STRETCH

2,5 MM

Zum Säumen

Art.-Nr. 920547096 (Stärke 75)
1 Stück



ZWILLINGSNADEL STRETCH 4 MM

Zum Säumen

Art.-Nr. 920548096 (Stärke 75)

1 Stück



OVERLOCKNADELN

Für die huskylock Modelle s21, s25 und s15.

Art.-Nr. 920542096 (Stärke 90)

5er-Packung

Für die Amber Air S|400 verwenden Sie das Nadelsystem 130/705 H-S oder H

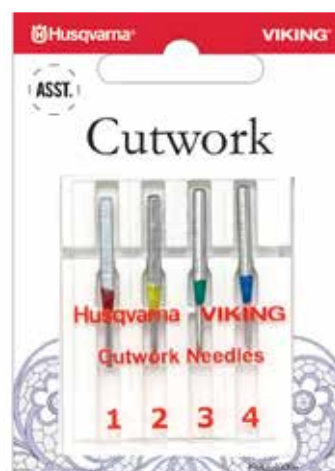

CUTWORKNADELN

Für das Cutwork Nadelkit und für Stickdesigns die Cutworkelemente enthalten.

Art.-Nr. 920549096

4er-Packung

Husqvarna® VIKING® TASCHEN



EDLE ROLLKOFFER

In edlem Grau in zwei Größen für Ihre Husqvarna® VIKING® Nähmaschine. Super robust, mit vielen Fächern für allerlei Nähzubehör.

Art.-Nr. 620143396

⑦

Art.-Nr. 620143196

⑧ ⑨

Passend dazu Koffer
für Stickaggregat

Art.-Nr. 620144196

DESIGNER TOPAZ™ 25/40/50







www.husqvarnaviking.com

VSM Deutschland GmbH, An der RaumFabrik 34, D-76227 Karlsruhe
VSM Austria GmbH, Moosstraße 60, A-5020 Salzburg
VSM Switzerland GmbH, Hauptstraße 89-91, CH-5070 Frick